



a xylem brand

Quiet Flush E2

INSTALLATION & OPERATING MANUAL

- FR** Quiet Flush E2 – Toilette Électrique
MANUEL D'INSTALLATION ET D'UTILISATION
 - DE** Quiet Flush E2 – Elektrische Toilette
INSTALLATIONS- UND BEDIENUNGSANLEITUNG
 - IT** Quiet Flush E2 – WC Elettrico
INSTALLAZIONE E MANUALE D'USO
 - NL** Quiet Flush E2 – Elektrisch Toilet
INSTALLATIE- EN BEDIENINGSHANDLEIDING
 - SE** Quiet Flush E2 – Elektrisk Toalett
INSTALLATIONS- OCH BRUKSANVISNING
 - ES** Quiet Flush E2 – Inodoro Eléctrico
MANUAL DE INSTALACIÓN Y OPERACIÓN
-

PURPOSE OF THIS MANUAL

The purpose of this manual is to provide necessary information for product installation, operation, and maintenance. Electronic versions of this manual, as well as data sheets and other information can be found on:

xylem.com/jabsco

MANUAL CONTENTS	Page
Kit Contents & Pump Mounting.....	3
Installation Instructions.....	4
Controls & Electrics.....	7
Operation Instructions.....	10
Servicing & Winterization.....	11
Spare Parts.....	13
Troubleshooting.....	15
Warranty & Additional Information.....	15-16



Quiet Flush E2 Kit Contents

- Quiet Flush E2 Electric Toilet Assembly
- Seat and Lid
- Touch pad control panel and control box
- Solenoid valve kit (Fresh water version)
- Intake rinse pump kit (Raw water version)
- White 3/4" (19mm) inlet hose, 6ft (1.8m)
- 1" (25mm) > 1.5" (38mm) hose adaptor
- Installation & Operating Manual
- Datasheet
- Warning Label Kit

Mounting Configuration Options:

The Quiet Flush E2 can be mounted in multiple configurations to enable rear facing discharge pipework routing. The toilet base can be mounted in 90° increments allowing the base to be mounted to the left, right or rear of the bowl. The discharge pump can be rotated 180° to allow for rear discharge pipework routing.

To rotate discharge pump



Loosen base shroud screw, remove base shroud and motor cover.



Lift C-clip to release discharge pump



Rotate pump/motor, reinsert C-clip to resecure discharge pump



Discharge rotation completed

To rotate toilet base

- Remove toilet base to bowl mounting nuts, washers and bolts
- Rotate bowl in 90° increments to desired mounting position
- Re-install base to bowl mounting nuts, washers and bolts (ensure bowl to base o-ring is located correctly before refitting)
- Tighten nuts to 4Nm (2.9 ft-lb)

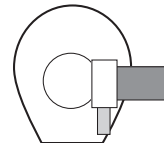
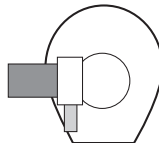
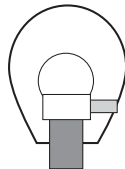
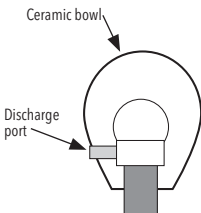

Applications

Jabsco Quiet Flush electrically operated marine toilets can be installed in both power and sailing craft, either above or below the waterline, for use on sea, river, lake or canal.



CAUTION: Jabsco electrical toilets are designed specifically for marine use. Consult Jabsco for advice about possible non-marine applications.

A typical installation may discharge the waste either overboard (provided that your national and local regulations allow this), or into a treatment system or into an on-board holding tank (U.S.C.G. Marine Sanitation Devices Type I, II and III).

Installation Instructions

The toilet is just one part of a system. Correct installation of the whole system is essential if you want the toilet to perform properly, operate reliably and safely, and give satisfactory length of life.

Location

- Select a location that will give sufficient clearance all round and above the bowl.
- The mounting surface must be flat, rigid and strong enough to support the weight of both the toilet and user. Ensure the surface is at least 2" (50mm) wider and 2" (50mm) deeper than the base of the toilet and pump assembly.
- Ensure there is sufficient clearance below the mounting surface to be able to secure the mounting bolts, and to be able to remove them for maintenance.
- Offer up the seat and lid to the bowl. They should be able to swing up and over, so that they will not fall forward when the craft heels or pitches. When they are swung over they must be supported so that the hinges are not strained. Remove the seat and lid and put them aside until the installation is complete.

Mounting

Hardware Requirements:

- 3 x 5/16" (8mm) diameter stainless steel bolts or lag bolts of length to suit the thickness of the surface mounting
- 3 stainless steel nuts, preferably self-locking. If you do not use self-locking nuts you will need some nut-locking compound.
- 6 stainless steel 5/16" (8mm) washers, 3 under the bolt heads and 3 under the nuts if used.
- A tube of white silicone sealant.

- Offer up the toilet in the selected position and, using the holes in the base as a guide, mark the positions for the 3 bolt holes on the mounting surface. Remove the toilet and drill 3 vertical holes of 5/16" (8mm) diameter through the mounting surface.

- Now complete all of the rest of the installation before you secure the bowl.

Through-Hull Fittings

Hardware Requirements:

- 3/4" (19mm) bore seacock for the rinse pump and, if you are discharging the waste over board, a 1" (25mm) bore seacock for the waste outlet. An additional 1" to 1-1/2" (25mm to 38mm) adapter is supplied with the toilet.
- Follow the seacock manufacturer's own instructions concerning materials and methods of installation.
- Ensure the inlet seacock is positioned where it will be below the waterline at all times when the craft is underway, and also ensure that any other outlet seacock is both aft of, and higher than, the inlet seacock.



HAZARD RISK: Through-Hull Fittings - FOLLOW THESE INSTRUCTIONS!

If the installation of the toilet results in it being connected to ANY through-hull fitting that may possibly be below the waterline at ANY time, whether when the craft is at rest, underway and heeling or rolling or pitching, you must install the toilet in accordance with these Installation Instructions. If you do not, water may flood in, causing the craft to sink, which may result in loss of life.

**HAZARD RISK: Accidental Damage - USE SEACOCKS!**

If the toilet is connected to ANY through-hull fittings and if the toilet or pipework is damaged, water may flood in causing the craft to sink, which may result in loss of life. Therefore, if you are making connections between the toilet and ANY through-hull fittings that may possibly be below the waterline at ANY time, full bore seacocks must be fitted to those hull fittings, to allow them to be shut off.

The seacocks MUST also be positioned where they are easily accessible to all users of the toilet. If, for any reason, it is not possible to do this, then secondary bore marine quality valves MUST be fitted to the hoses where they are easily accessible.

**HAZARD RISK: Bowl Rim Below Waterline - USE VENTED LOOPS!**

If the toilet is connected to ANY through-hull fittings, and if the rim of the bowl falls below the waterline, water may flood in causing the craft to sink, which may result in loss of life.

Therefore, if the rim of the toilet is less than 8" (20cm) above the waterline when the craft is at rest, or if there is ANY possibility that the rim of the bowl may be below the waterline at ANY time, a ventilated anti-syphon loop MUST be fitted in any pipework connected to a through-hull fitting, irrespective of whether inlet or outlet.

SPECIAL NOTE 1: The smaller bore inlet pipework is more hazardous than the larger outlet pipework.

Unless there is a ventilated anti-syphon loop in the inlet pipework, water will flow into the bowl whenever both the inlet seacock is open and the rim of the bowl is below the actual waterline.

SPECIAL NOTE 2: Making a loop in the hose without fitting a vent may be just as hazardous as no loop at all, because water may syphon over a loop. It is the vent that actually prevents the syphon.

Pipework - General Instructions for All Options

Hardware Requirements:



NOTE: Total discharge head should not exceed 4 feet (1.2m). To retain water in the bowl, the discharge hose should be looped upward about 8 to 10" (20-25cm) above the base of the toilet and as near to the toilet as can be practically accomplished without creating an unsightly plumbing situation.

- Spiral reinforced smooth bore flexible hoses for both the 3/4" (19mm) inlet and the 1" (25mm) or 1.5" (38 mm) outlet pipework. Toilet supplied with 1" (25 mm) to 1.5" (38 mm) adaptor
 - Two stainless steel worm-drive hose clips for every hose tail connection.
 - Secure the hose runs so that the hoses cannot move and chafe, and so that they do not exert any leverage on the hose tail fittings to which they are connected, as this may cause adjacent joints to leak.
 - Avoid sharp bends in the hoses as this may cause them to become kinked.
 - Keep all pipework runs as straight and as short as possible, avoiding rising and falling over obstructions which creates airlocks.
 - If it is difficult to fit the hose onto the hose tails of the toilet or seacocks, lubricate it with water, or soften the hose by dipping the end in hot water.
-



CAUTION: Do not apply flame to the hose. Do not apply flame or heat to the plastic hose tails on the toilet, rinse pump or solenoid valve. Do not use oils, greases or synthetic lubricants. Do not apply sealing compounds to any hose connections. Do not over tighten hose clips. Any of these actions may result in cracking or breakage of the plastic parts.

- Secure the ends of all hoses to the hose tails with two stainless steel worm-drive hose clips, ensuring that all inlet connections are airtight and that all the outlet connections are water tight.
-

Fresh Water Rinse Pipework

Hardware Requirements:

- A 'T' piece that fits your boat's pressurized water system pipework with a 1/2" (13mm) nipple going to the solenoid valve.



CAUTION: Turn off power to the water pressure system pump, and open cold water faucet to depressurize the system.

- Install a 'T' fitting in the pressurized cold water pipework near to the toilet to provide a 1/2" (13mm) feed to the solenoid valve.



CAUTION: If you ever connect your water system to unregulated USA city water supplies, you MUST fit or use a pressure regulator to prevent risk of flooding.

- The solenoid valve should be mounted to a suitable secure surface using the supplied mounting plate in a dry position. The valve can be mounted in any orientation.
- Install suitable pipework between the 'T' fitting and the 1/2" (13mm) inlet port on the solenoid valve.
- Run 3/4" (19mm) hose by the most direct route from the 3/4" (19mm) outlet port on the solenoid valve to the rinse intake elbow.



CAUTION: Pipework - Selection of Correct Method

You MUST select the correct method for the inlet pipework from 2 options and for the outlet pipework from 4 options, according to whether the toilet is above or below the waterline, and to whether it discharges the waste overboard or into an on-board holding tank.

Raw Water Rinse Pipework - 2 Options

- Install the raw water rinse pump in a dry position close to the toilet where it will not be more than 6ft (2m) above the heeled waterline at any time.
- Fit the Pumpguard™ supplied to the inlet of the rinse pump.
- For more detail refer to the separate data sheet supplied with the rinse pump.

Option 1: Toilet below the heeled waterline

- You MUST fit a 3/4" (19mm) vented loop fitting, Jabsco part number 29015-0000.
- Run 3/4" (19mm) hose by the most direct route from the inlet seacock to the inlet of the Pumpguard™ fitted to the rinse pump.



CAUTION: Do not position the ventilated anti-siphon loop between the inlet seacock and the rinse pump, because it may prevent the rinse pump from priming.

- Arrange a length of 3/4" (19mm) hose between the rinse pump outlet and the rinse intake elbow to form an anti-siphon loop whose highest point is at least 8" (20cm) above the highest possible waterline, and fit the 3/4" (19mm) vented loop at the highest point.

Option 2: Toilet always above the heeled waterline

- Run 3/4" (19mm) hose by the most direct route from the inlet seacock to the inlet of the Pumpguard™ fitted to the rinse pump.
- Run 3/4" (19mm) hose by the most direct route from the outlet of the rinse pump to the rinse intake elbow.

Discharge Pipework - 4 Options

Option 1: Toilet below the waterline and discharging overboard

- A 1" (25mm) or 1.5" (38mm) vented loop MUST be fitted, Jabsco part number 29015-0020 1" (25mm) or 29015-0010 1.5" (38mm).
- Run the outlet hose from the non-return valve assembly to form a loop which is at least 8" (20cm) above the highest possible waterline, and fit the vented loop at the highest point

Option 2: Toilet always above the heeled waterline and discharging overboard

- Run the outlet hose from the non-return valve assembly down to the outlet seacock by the most direct route.

Option 3: Toilet discharging into holding tank AND top of holding tank above non-return valve at any time

- A 1" (25mm) or 1.5" (38mm) vented loop MUST be fitted, Jabsco part number 29015-0020 1" (25mm) or 29015-0010 1.5" (38mm).
- If there is ANY possibility that the discharge non-return valve assembly may be below the top of the tank at ANY time, a ventilated anti-syphon loop must be fitted in the outlet pipework to ensure that the contents of the tank do not syphon out through the bowl.
- Arrange the outlet hose to form a loop which is at least 8" (20cm) above the highest possible level that the top of the tank may reach, and fit the vented loop at that highest point.

Option 4: Toilet discharging into holding tank, AND non-return valve always above the top of holding tank

- Run the outlet hose by the most direct route from the non-return valve assembly down to the holding tank inlet.



NOTE: Ensure all pipework is arranged so that when the base, bowl and pump are installed, the hoses can easily be attached to the inlet elbow and discharge port.

Controls and Electrics

- The control box MUST be connected either directly to the battery or to a primary distribution board with sufficient spare amperage capacity.
- Keep the total length of both the positive and negative wires to a minimum, selecting your wire size from the Electrical Specifications table (page 8).



CAUTION: Inadequate wire size will result in voltage drop, and will reduce performance.

- Make all joints with appropriately rated marine grade terminal blocks and crimp connectors.
- Use marine grade multi-strand copper wire.
- Support all wires approximately every 18" (45cm) with plastic cable clips.
- Fit the correct size of fuseholder or circuit breaker, selected from the Electrical Specifications table.
If you connect the control box directly to the battery, fit your fuseholder or circuit breaker within 7" (17cm) of the battery.



CAUTION: Remove fuse, or turn circuit breaker off, while installing controls and electrics.

- Select a position for the Control Panel that is convenient for both standing and seated users, and which allows you to run the 10ft (3m) control cable to the toilet.
 - To use the Jabsco Fascia Panel provided, drill a 5/8" (16mm) hole for the 6 way control cable connector. Screw the control panel onto selected location with suitable counter sunk head screws. Clip on fascia panel.
 - Slide the Heat Shrink Sleeve over the control cable. Plug in the 6 way control cable to the toilet, and carefully use a hot air gun or hairdryer to seal the Heat Shrink Sleeve over the 6 way connector.
Fix the Control Box in a dry but accessible position close to the Flush pump.
-

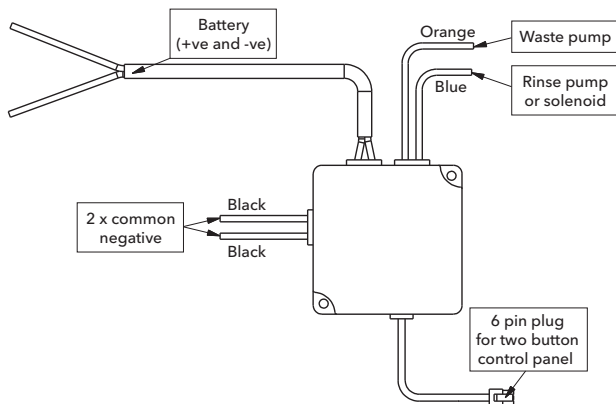
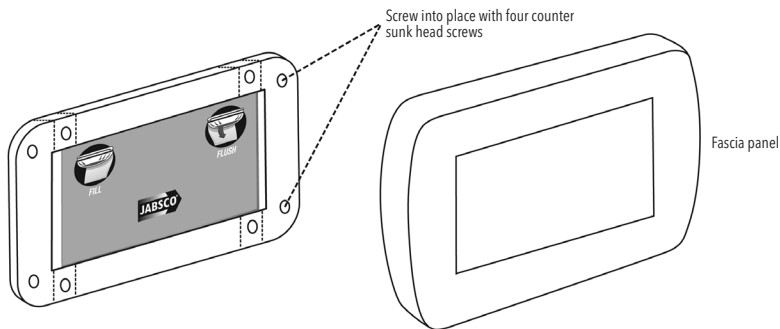

- Connect the boat's positive (+) feed to the red DC supply (+) input lead of the control box, and your boat's negative (-) return to the black DC supply (-) output lead of the control box.
- Connect the orange (+) output lead of the control box to the red (+) input lead of the flush pump motor. Connect the black (-) lead of the flush pump to one of the common negative leads on the control box.
- Either connect the blue (+) output lead of the control box to any terminal of the solenoid valve or to the red (+) input lead of the raw water rinse pump.
- Either connect the remaining terminal of the solenoid valve or the black (-) output lead of the rinse pump to one of the common negative (-) leads on the control box.

ELECTRICAL SPECIFICATIONS

Voltage	Amp Draw	Fuse/Breaker	Wire size AWG (mm ²) per foot (meter) of length*			
			0 - 13 ft (0 - 4 m)	13 - 20 ft (4 - 6 m)	20 - 40 ft (6 - 12 m)	40 - 60 ft (12 - 18 m)
12 Vdc	20	25 Amp	14 AWG (2.5 mm ²)	12 AWG (4 mm ²)	10 AWG (4 mm ²)	8 AWG (6 mm ²)
24 Vdc	10	15 Amp	16 AWG (2.5 mm ²)	16 AWG (2.5 mm ²)	14 AWG (4 mm ²)	12 AWG (4 mm ²)

*Wire length is the total distance from the battery to the flush pump and back to the battery.

Securing the Toilet Base & Installation of Motor Support

Note: To help with the installation, the discharge pump assembly may be removed prior to completing this task.

Bolt down the toilet base using the selected hardware (page 4). Tighten all fixings securely, if you are not using self locking nut, use nut locking compound.



IMPORTANT: Install Motor Support.

- It is recommended the motor support block is fitted to the mounting surface rather than the motor casing.
 - Ensure the mounting surface is clean and dry,
 - Remove the 3m protective tape, position the support block so that it is directly under the rear section of the motor when connected to the toilet base.
 - Ensure it is located in the center of the motor, approximately 1" (2.5cm) from the rear of the motor casing.
 - The support block must not overlap the rear of the motor casing as this will interfere with the motor cover.
 - Press the support block down firmly to ensure the block adheres to the mounting surface.
 - Connect the discharge pump to the base ensuring the quick release C-clip is securely snapped into place.
 - Connect the discharge hose (if disconnected during base mounting section).
 - Fit the seat and lid using the adjustable fastenings supplied with it.
-

Testing

- Before testing, ensure all connections are secure.
 - Ensure that the battery is fully charged, and that the circuits are live.
 - Turn on fresh water pump for the fresh water toilet or open the seacock for the raw water toilet.
 - Refer to the section – Operating Instructions.
 - To prime the solenoid valve or rinse pump on first installation, operate the 'eco mode' function several times until water flows into the toilet bowl. Thereafter, they are automatically switched by the control panel.
 - Inspect all hose connections and discharge pump assembly, ensure none are leaking. If any leaks are found, check all hose clips are secure, check discharge pump C-clip is fully snapped into toilet base housing.
 - ON COMPLETION – CLOSE BOTH SEACOCKS or turn off fresh water pump.
-



SAFETY: Ensure that this INSTRUCTION MANUAL reaches the owner, skipper or operator of the craft as it contains essential safety information.

Operating Touch Pad Controller

The Quiet Flush toilet range features a multifunction '**one touch**' control pad offering three options:

The Quiet Flush E2 Toilet features a '**one touch**' control pad offering three options – '**eco flush**' and '**normal flush**' and '**dry bowl**'

- Press 'eco' or 'normal' to activate flushing cycle. For first use the system will need to be primed. Activate 'eco' or 'normal' function 2-3 times to ensure system is fully primed with water held in the bottom of the bowl.
 - 'eco' and 'normal' – Ensure rinse water is present in bowl before use. Use toilet, then activate desired flush function. An additional volume of water will be added followed by the discharge function. Water will then be added to the bowl ready for next use.
 - '**dry bowl**' is a hidden function – Activate this function to ensure bowl is discharged with no new rinse water added. This will leave the bowl dry – desirable when sailing/motoring to avoid splash. To activate, press and hold both 'eco flush' and 'normal flush' simultaneously for 4 seconds, the discharge pump will activate without any additional rinse water entering the bowl. Ensure 'eco' or 'normal' flush function is activated to add water to bowl before using the toilet.
-

Rinse Options

1. Fresh Water

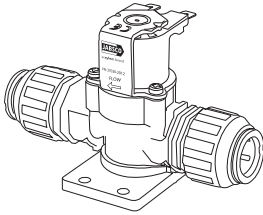

2. Raw Water

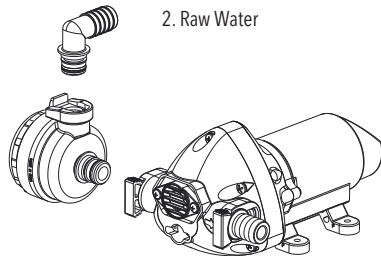

1. Quiet Flush Series are supplied with a combined solenoid valve and double non-return valve for connection to any existing pressurized water system capable of 3 GPM or more. The double non-return valve prevents back-flow from the toilet into the potable water system. conforming to ABYC TH-29
2. Quiet Flush Series are supplied with a remote mounted self-priming pump to bring in sea, river or lake rinse water. Complete with a Pumpguard™ strainer.

Operating Instructions

The toilet is one of the most used pieces of equipment on a boat. Correct operation of the toilet is essential for the safety and comfort of all users on-board.

- Open inlet and outlet seacock or turn on fresh water pump (and secondary valves if fitted). Use touch pad controller as described above.



CAUTION: Only human waste and toilet paper should be put into the toilet. NEVER FLUSH ANY FOREIGN MATERIALS such as paper towels, nappies, pre-moistened wipes, condoms, feminine hygiene products, dental floss, household garbage, etc. The manufacturer does not accept responsibility for any damage caused to the toilet or system from improper use.



HAZARD RISK: Accidental Damage - USE SEACOCKS!

If the toilet is connected to ANY through-hull fittings that are below the waterline at any time, and if the toilet or pipework is damaged, water may flood in, causing the craft to sink, which may result in loss of life.

Therefore after every usage, both seacocks (or secondary valves) MUST be shut. Whenever your craft is unattended, even if for only a short period of time, both seacocks (even if secondary valves are fitted) MUST be shut.

- Ensure that ALL users understand how to operate the toilet systems correctly and safely, including seacocks and secondary valves.
- Take special care to instruct children and visitors.

Cleaning

- To clean the bowl, use any liquid or cream ceramic cleaner.



CAUTION: Do NOT use aggressive chemical agents such as acetone or bleach because the plastic parts may crack and the enamel coating on the seat and lid may blister.

- To clean the rest of the toilet, including the seat and lid, use a non-abrasive liquid cleaner. Polish with a dry cloth only.



CAUTION: Do not use abrasive pads on any part of the toilet and do not use cream cleaners except for the bowl.

- To disinfect the toilet, use a liquid disinfectant diluted in accordance with the manufacturer's instructions. You may apply it to all parts of the toilet using a sponge or soft brush as necessary.



CAUTION: Do not use thick liquid toilet cleansers or bleach. They may damage the valves, gaskets, seals and the enamel coating of the seat and lid.

Servicing Instructions

Jabsco Quiet Flush electric toilets do not normally require maintenance during the season, provided that they are winterized in the autumn.

- Regularly check all fastenings for tightness and leaks.



HAZARD RISK: Leaks – REPAIR LEAKS IMMEDIATELY!

If the toilet is connected to ANY through-hull fittings and, if the toilet or the pipework develops a minor leak, it can suddenly become a major leak that allows water to flood in, causing the craft to sink, which may result in loss of life.

Therefore, if ANY leak develops you must repair it immediately.

Control Panel and Control Box

- These 'sealed for life' units are maintenance free.

Solenoid Valve

- See separate solenoid valve data sheet.

Rinse Pump

- Please refer to the data sheet provided for the 31331-Series Rinse Pump.

Shaft Seal

- In the unlikely event that water begins to drip from the shaft of the flush pump motor, the seal may be worn and must be replaced.
- Service instructions are contained in the service kit, see spare parts section for details.

Electrical Connections

- Carefully inspect all electrical connections, even if they are protected. Remove any corrosion on the terminals or in the cables, and remake any loose or weak connections because these cause voltage drop when under load, which directly reduces both rinse and flush pump performance.
Protect all electrical connections against moisture.

Servicing & Winterization – Preparation

Jabsco Quiet Flush electric toilets are designed to be user serviceable and no special skills are required.

- Flush the toilet in accordance with the Operating Instructions and ensure that all waste has left the discharge pipework and that the bowl is empty.
- CLOSE BOTH SEACOCKS (even if secondary valves are fitted).
- SWITCH OFF POWER OR REMOVE FUSE.
- Be ready to clean up any water that may come out of the system.

Servicing – Winterization

In order to protect the toilet waste system over winter, the system can be fully drained and dismantled or left connected and filled with non-toxic anti-freeze.

- Drain the complete system, both as protection against freeze damage and to discourage the growth in the pipework of bacteria that cause unpleasant smells.
- Close seacocks, loosen hose clips and disconnect the hose ends from both the seacock hose tails. Ensure that all water is drained from the toilet system.
- Fasten down the seat and lid to prevent use and attach a warning notice.

Filling system with non-toxic anti-freeze



CAUTION: If using antifreeze to winterize the toilet system, use only Propylene glycol (pink marine/ RV antifreeze).

- Flush enough antifreeze to ensure the antifreeze reaches any directional valves (if equipped) and the black water holding tank(s).
 - If the toilet is equipped with a fresh water flush, flush antifreeze through the rinse side of the system when winterizing the pressurized fresh water system. If equipped with a raw or salt water flush, you must winterize the rinse side of the system independent of the toilet according to the manufacturer's recommendation for winterizing the rinse pump.
 - Failure to properly winterize the toilet and its associated components could result in damage to the system.
-



HAZARD RISK: Seacocks opened by mistake – ATTACH WARNING NOTICE!

If you leave the toilet disassembled and, if the seacocks are opened when the craft is afloat, water will flood in and may cause the craft to sink, which may result in the loss of life. Therefore, you MUST attach a warning notice to the seacocks and, if possible wire the seacocks shut.

Seasonal Start-Up:

- Reconnect any hoses that have been loosened for winter draining, ensure all hose connections are secure with no leaks.
- Prime and test the system in accordance with the operating instructions.
- Check all hose connections for leaks again.

QUIET FLUSH E2 Quick Release – Flush Pump

The Quiet Flush discharge pump has been designed to be removed simply and quickly using minimal tools. This feature is particularly useful if the discharge pump has become blocked by an item such as a wet wipe or sanitary towel.

- Before removing the pump, press the empty function on the control panel to remove as much water as possible from the bowl and discharge line. **NOW TURN OFF THE POWER TO THE TOILET AND CLOSE THE INLET AND DISCHARGE SEACOCKS.**
- Ensure an empty bucket is on hand to catch any residual water left in the pump housing.
- Loosen the screw at the back of the toilet base shroud; remove the shroud.
- Remove the motor cover.
- If there is enough flexibility in the discharge line, do not remove it from the pump assembly.
- If required, remove the discharge line from the pump assembly by lifting the retaining clip; carefully remove the hose and place into a bucket. In most instances, the non-return valve will stop any residual water running out of the discharge hose.
- Lift the large retaining clip at the top of the pump base unit until it clicks and is retained in place.
- Carefully remove the pump; tip any residual water into a bucket. Remove any material that has gathered in the pump head and discharge port.
- Reinsert the pump into the toilet base; push down the retaining clip firmly until you hear it click.
- If the discharge port was removed, reinsert and push the retaining clip down until you hear a click.
- Check all connections are secure and the clips are securely in place.
- Turn on power to toilet and open seacocks; resume use of toilet.
- Dispose of removed material following local waste handling regulations.

Spare Parts

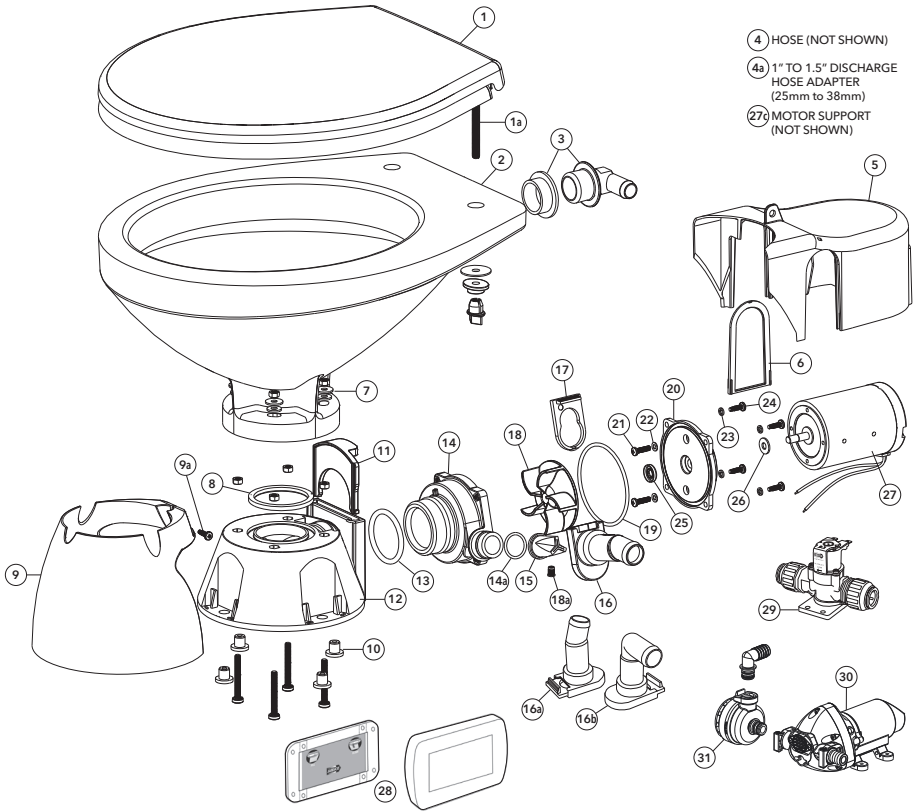

Key	Part name	Qty.	Raw Part Number	A	B	C	D	E
1	Seat and cover (compact bowl)	1	29097-1000					
1	Seat and cover (slow close, regular bowl)	1	58104-2000					
1a	Hinge kit - (1 pair) Compact seat	1	29098-1000					
	Hinge kit - (1 pair) Regular slow close	1	58105-3000					
2a	Compact bowl	1	29096-0001					
2b	Regular bowl	1	29126-0001					
3	Intake elbow and seal	1	58107-1000					
4	Hose-inlet, white 6ft (1.8m), 3/4" (19mm)	1	29035-1031					
4a	1" to 1.5" hose adaptor (25mm to 38mm)	1	98023-0080					
5	Motor cover	1	38509-1000					
6	Motor slide cover	1	38010-1000					
7a	Toilet base screw M6 x 50LG	4	See kits				1	
7b	Shakeproof washer	4	See kits				1	
7c	Hex head nut M6	8	See kits				1	
7d	Washer - plastic	8	See kits				1	
7e	Washer SS	4	See kits				1	

8	Base O-ring	1	44101-1000			1		
9	Base cover	1	38508-1000					
9a	Base cover screw	1	91045-0441	1				
10	Base mounting feet	4	38510-1000					
11	Discharge pump clip	1	38504-1000					
12	Toilet base	1	See kits			1		
13	O-ring	1	See kits	1	1			
14	Waste pump housing	1	38500-1000			1		
14a	O-ring	1	See kits	1	1		1	1
15	Joker valve	1	44106-1000	1			1	1
16a	Discharge port - straight	1	See kits				1	
16b	Discharge port - 90°	1	See kits					1
17	Discharge port clip	1	See kits				1	1
18	Impeller	1	38502-1000			1		
18a	Impeller set screw	1	Included with impeller			1		
19	O-ring	1	See kits	1	1			
20	Motor adaptor	1	38501-1000			1		
21	Screw 10-32x 3/4 PHPN	2	See kits			1		
22	Washer seal	2	See kits	1	1			
23	Lock washer	4	See kits			1		
24	SS screw	4	See kits			1		
25	Shaft seal	1	See kits	1	1			
26	Slinger	1	See kits	1	1			
27	Motor 12V	1	See kits			1		
	Motor 24V	1	See kits			1		
27c	Motor support	1	38511-1000					
28	Control panel & control box	1	38580-1000					
29	Solenoid valve 12V	1	37038-2012					
	Solenoid valve 24V	1	37038-2024					
30	Rinse pump 12V	1	31331-0092					
	Rinse pump 24V	1	31331-0094					
31	Rinse pump strainer	1	46400-9500					

See Kits Available

Kit	Description	Part No.
A	Service Kit	38595-1000
B	Pump Assembly Kit 12V	38072-0092
	Pump Assembly Kit 24V	38072-0094
C	Base Assembly	38503-1000
D	Discharge Port Kit Straight	38505-1000
E	Discharge Port Kit 90°	38506-1000

Troubleshooting

Troubleshooting	Probable Cause	Solution
Bowl fills with rinse water when not in use	Fresh Water System - Debris within solenoid valve	Isolate solenoid valve, check for debris within valve seat, rinse valve body, rinse filter, replace valve.
	Raw Water System - Rinse Pump	Isolate rinse pump, check valve assembly for debris. Clean.
Bowl does not empty	Blocked pump or blocked discharge pipework	Check valves within discharge system are open
		Check holding tank is not full, check holding tank vent is not blocked
		Check toilet discharge pump, non-return valve and discharge pipework for blockages
Water not entering bowl	Inlet hose leakage	Check inlet hose connections are airtight
	No power to solenoid valve or rinse pump	Check power to solenoid valve or raw water rinse pump Make sure the fresh water pump is on Make sure intake seacock is open and not blocked Check Pumpguard™ cap is tight and not blocked
Bowl drains after flushing toilet	Incorrect discharge pipework arrangement	Ensure discharge pipework is looped above base of toilet with a vented loop installed, see installation manual
Water leaking from waste pump	Quick release clip not fully inserted	Ensure discharge pump is fully inserted into toilet base, ensure quick release clip is fully engaged
	Loose hose clips	Ensure all hose clips are fully tightened
	Shaft seal and/or o-ring worn	Replace seal and/or o-ring

Warranty

XYLEM LIMITED WARRANTY WARRANTS THIS PRODUCT TO BE FREE OF DEFECTS AND WORKMANSHIP FOR A PERIOD OF 1 YEAR FROM DATE OF MANUFACTURE. THE WARRANTY IS EXCLUSIVE AND IN LIEU OF ANY AND ALL OTHER EXPRESS OR IMPLIED WARRANTIES, GUARANTEES, CONDITIONS OR TERMS OF WHATEVER NATURE RELATING TO THE GOODS PROVIDED HEREUNDER, INCLUDING WITHOUT LIMITATION ANY IMPLIED WARRANTIES OF MERCHANTABILITY AND FITNESS FOR A PARTICULAR PURPOSE, WHICH ARE HEREBY EXPRESSLY DISCLAIMED AND EXCLUDED. EXCEPT AS OTHERWISE PROVIDED BY LAW, BUYER'S EXCLUSIVE REMEDY AND SELLER'S AGGREGATE LIABILITY FOR BREACH OF ANY OF THE FOREGOING WARRANTIES ARE LIMITED TO REPAIRING OR REPLACING THE PRODUCT AND SHALL IN ALL CASES BE LIMITED TO THE AMOUNT PAID BY THE BUYER HEREUNDER. IN NO EVENT IS SELLER LIABLE FOR ANY OTHER FORM OF DAMAGES, WHETHER DIRECT, INDIRECT, LIQUIDATED, INCIDENTAL, CONSEQUENTIAL, PUNITIVE, EXEMPLARY OR SPECIAL DAMAGES, INCLUDING BUT NOT LIMITED TO LOSS OF PROFIT, LOSS OF ANTICIPATED SAVINGS OR REVENUE, LOSS OF INCOME, LOSS OF BUSINESS, LOSS OF PRODUCTION, LOSS OF OPPORTUNITY OR LOSS OF REPUTATION. THIS WARRANTY IS ONLY A REPRESENTATION OF THE COMPLETE LIMITED WARRANTY. FOR A DETAILED EXPLANATION, PLEASE VISIT US AT www.xylen.com/en-us/support/, CALL OUR OFFICE NUMBER LISTED, OR WRITE A LETTER TO YOUR REGIONAL OFFICE.

2012/19/EU

Waste Electrical & Electronic Equipment (WEEE)



1.1 End of life product disposal

Handle and dispose of all waste in compliance with local laws and regulations.

EU only: Correct disposal of this product – WEEE Directive on waste electrical and electronic equipment.

This marking on the product, accessories or literature indicates that the product should not be disposed of with other waste at the end of its working life.

To prevent possible harm to the environment or human health from uncontrolled waste disposal, please separate these items from other types of waste and recycle them responsibly to promote the sustainable reuse of material resources.

Waste from electrical and electronic equipment can be returned to the producer or distributor.

1.2 Изхвърляне на продукта в края на живота му

Управлявайте и изхвърляйте всички отпадъци в съответствие с местните закони и разпоредби.

Само за ЕС; Правилно изхвърляне на този продукт – Директива за отпадъците от електрическо и електронно оборудване (OEEQ).

Тази маркировка върху продукта, аксесоарите или документите показва, че продуктът не трябва да се изхвърля с други отпадъци в края на този работен живот.

За да предотвратите възможна вреда за околната среда или човешкото здраве от неконтролирано изхвърляне на отпадъци, моля, отделете тези предмети от други видове отпадъци и ги рециклирайте отговорно, за да насърчите устойчивото повторно използване на материалните ресурси.

Отпадъците от електрическо и електронно оборудване могат да бъдат върнати на производителя.

1.3 Likvidace produktu na konci životnosti

S veškerým odpadem zacházejte a likvidujte jej v souladu s místními zákony a předpisy.

platí pouze v EU; Správná likvidace tohoto produktu - směrnice WEEE o odpadu z elektrických a elektronických zařízení.

Tato značka na výrobku, příslušenství nebo návodu či doprovodných dokumentech označuje, že po skončení této životnosti by výrobek neměl být likvidován spolu s jiným odpadem.

Abyste předešli možnému poškození životního prostředí nebo lidského zdraví nekontrolovanou likvidací odpadu, oddělte tyto položky od ostatních druhů odpadu a recyklujte je odpovědně a podpořte tak udržitelné opětovné použití materiálových zdrojů. Odpad z elektrických a elektronických zařízení lze vrátit výrobci.

1.4 Bortskaffelse af end-of-life produkter

Håndter og bortskaf alt affald i overensstemmelse med lokale love og regler.

Kun EU; Korrekt bortskaffelse af dette produkt - WEEE-direktivet om bortskaffelse af elektrisk og elektronisk udstyr.

Denne mærkning på produktet, tilbehør eller litteratur indikerer, at produktet ikke bør bortskaffes sammen med andet affald i slutningen af produktets levetid.

For at forhindre mulig skade på miljøet eller menneskers sundhed ved ukontrolleret bortskaffelse af affald, skal du adskille disse genstande fra andre typer affald og genbruge dem ansvarligt for at fremme bæredygtig genbrug af materielle ressourcer.

Affald fra elektrisk og elektronisk udstyr kan returneres til producenten.

1.5 Entsorgung von Produkten am Ende ihrer Nutzungsdauer

Behandeln und entsorgen Sie alle Abfälle unter Einhaltung der örtlichen Gesetze und Vorschriften.

Gilt nur für die EU: Fachgerechte Entsorgung dieses Produkts - WEEE-Richtlinie 2012/19/EU über Elektro- und

Elektronik-Altgeräte.

Diese Aufschrift auf dem Produkt, dem Zubehör oder der Dokumentation weist darauf hin, dass das Produkt am Ende seiner Lebensdauer nicht zusammen mit anderem Abfall entsorgt werden darf.

Um mögliche Schäden für die Umwelt oder die menschliche Gesundheit durch unkontrollierte Abfallentsorgung zu vermeiden, trennen Sie diese Gegenstände bitte von anderen Abfallarten und recyceln Sie sie verantwortungsvoll, um die nachhaltige Wiederverwendung von Materialressourcen zu fördern.

Abfälle von Elektro- und Elektronikgeräten können an den Hersteller zurückgegeben werden.

1.6 Διάθεση προϊόντος που έχει φτάσει στο τέλος του κύκλου της ζωής του

Διαχειριστείτε και διαθέστε όλα τα απόβλητα σύμφωνα με τους τοπικούς νόμους και κανονισμούς.

Μόνο για την ΕΕ Ορθή διάθεση αυτού του προϊόντος σύμφωνα με την Οδηγία για τα απόβλητα ηλεκτρικού και ηλεκτρονικού εξοπλισμού (ΑΗΗΕ).

Η παρούσα σήμανση στο προϊόν, τα εξαρτήματα ή τα εγχειρίδια υποδεικνύει ότι το προϊόν δεν θα πρέπει να διατίθεται μαζί με άλλα απόβλητα στο τέλος του κύκλου της ζωής του.

Παρακαλούμε διαχωρίζετε τα προϊόντα αυτά από άλλους τύπους αποβλήτων, ούτως ώστε να αποτρέψετε πιθανές ζημιές στο περιβάλλον ή την ανθρώπινη υγεία που μπορεί να προκληθούν από τη μη ελεγχόμενη διάθεση αποβλήτων, και ανακυκλώνετε τα υπεύθυνα με σκοπό να προάγετε τη βιώσιμη επαναχρησιμοποίηση υλικών πόρων.

Τα απόβλητα ηλεκτρικού και ηλεκτρονικού εξοπλισμού μπορούν να επιστρέφονται στον παραγωγό.

1.7 Desechado al final de la vida útil del producto

Manipule y deseche todos los residuos de acuerdo con las leyes y las normativas locales.

Solo UE: desecho de las baterías de este producto - Directiva RAEE sobre de aparatos eléctricos y electrónicos.

Esta marca en el producto, los accesorios o la documentación indica que el producto no se debe desechar con otros residuos al final de su vida útil.

Para evitar un posible daño en el entorno o la salud humana derivado del desecho de residuos no controlados, separe esos elementos de otros tipos de residuos y reciclelos de forma responsable para promover la reutilización sostenible de los recursos materiales.

Residuos de los aparatos eléctricos y electrónicos se pueden devolver al fabricante o distribuidor.

1.8 Kõrvaldamine elutsükli lõppedes

Järgige jäätmete kõrvaldamisel kõiki kohalikke seaduseid ja eeskirju.

Ainult Euroopa Liidus: toote õigeks kõrvaldamiseks järgige elektri- ja elektroonikaseadmete direktiivi WEEE.

Kui tootel, lisatarkvikel või dokumentidel on ülalolevat

márgistus, tähendab see seda, et toodet ei tohi elutsükli lõppedes kõrvaldada koos muude jäätmetega. Jäätmete kontrollimata kõrvaldamise tõttu tekkinda võivate keskkondlike või terviseseisundi kahjude vältimiseks eraldage need esemed muud tüüpi jäätmetest ja taaskäidelge neid vastutustundlikult, et edendada materiaalse ressursside jätkusuutlikku taaskasutamist.

Elektri- ja elektroonikaseadmetest tekkinud jäätmed võib tagastada tootjale või edasimüüjale.

1.9 Tuotteen hävittäminen sen elinkaaren lopussa

Käsittele ja hävitä kaikki jätteet paikallisten lakien ja asetusten mukaisesti.

Vain EU: Tämän tuotteen oikeaoppinen hävittäminen - WEEE:n sähkö- ja elektroniikkalaiteromua koskeva direktiivi.

Tämä tuotteessa, lisälaitteessa tai kirjallisuustiedoissa oleva merkintä osoittaa, että tuotetta ei saa hävittää yhdessä muun jätteen mukana sen elinkaaren lopussa.

Vältyäkseen jätteiden hallitsemattoman hävittämisen aiheuttamilta mahdollisilta ympäristöhaitoilta tai ihmisille aiheutuvilta terveysriskeiltä, lajittele nämä tavarat erilleen muun tyyppisistä jätteistä ja kierrätä ne vastuullisesti edistääksesi aineellisten resurssien kestävää uudelleenkäyttöä. Sähkö- ja elektroniikkalaiteromu voidaan palauttaa valmistajalle.

1.10 Élimination des produits en fin de vie

Traiter et éliminer tous les déchets conformément aux lois et réglementations locales.

UE uniquement; Élimination correcte de ce produit - Directive DEEE relative aux déchets d'équipements électriques et électroniques.

Cette mention sur le produit, les accessoires ou la documentation indique qu'il ne faut pas jeter le produit avec d'autres déchets suite à la fin de cette durée de vie.

Par mesure de prévention pour l'environnement et pour la santé humaine, veuillez séparer ces composants des autres types de déchets et les recycler conformément au principe de réutilisation des ressources matérielles.

Les déchets d'équipements électriques et électroniques peuvent être renvoyés au fabricant.

1.11 A termék ártalmatlanítása az élettartam végén

Az összes hulladékot kezelje és ártalmatlanítsa a helyi jogszabályoknak és előírásoknak megfelelően.

Csak EU: A termék megfelelő ártalmatlanítása - WEEE irányelv az elektromos és elektronikus berendezések hulladékaíról.

A termékben, a tartozékokon vagy a dokumentáción látható ezen jelzés azt mutatja, hogy a terméket az élettartam végén nem szabad más hulladékkal együtt kezelni.

Az ellenőrzetlen hulladékkalés következében a környezetre vagy az emberi egészségre gyakorolt esetleges károk elkerülése érdekében, kérjük, különítse el ezeket a tárgyakat a más típusú hulladékoktól, és az anyagi erőforrások fenntartható újrafelhasználása érdekében felelősségteljesen használtsa újra azokat.

Az elektromos és elektronikus berendezésekből származó hulladékot a gyártó visszaveszi.

1.12 Förgun vöru við lok líftíma hennar

Meðhöndla skal og farga öllum úrgangi í samræmi við gildandi lög og reglugerðir.

Engöngu innan ESB; Rétt förgun þessarar vöru - WEEE tilskipun um raf- og rafeindatækjáurgang.

Ef þetta merki er á vöru, fylgihlut eða lesefni gefur það til kynna að vörurni skuli ekki farga með öðrum úrgangi við lok líftíma hennar.

Til að koma í veg fyrir mögulegan skaða á umhverfinu og heilsu

manna sem hlýst af óhindraðri förgun úrgangs skaltu aðskilja þessa hluti frá öðrum úrgangi og endurvinnna þá á ábyrgan hátt til að stuðla að sjálfbærri endurnýtingu hráefna.

Raf- og rafeindatækjáurgangi er hægt að skila aftur til framleiðanda.

1.13 Nebenauoamý produktý íšmetimas

Višý atlieku tvarkymas ir íšmetimas laikantis vietinių įstatymų ir taisyklių.

Tik ES: Tinkamas šio produkto išmetimas - EEJ direktyva dėl elektros ir elektroninės įrangos atliekų.

Šis produkto, priedų ar literatūros žymėjimas nurodo, kad pasibaigus produkto veikimui, jis neturi būti išmetamas kartu su kitomis šiukšlėmis.

Siekiant išvengti galimo pavojaus aplinkai ar žmonių sveikatai kilusio dėl netinkamo atliekų šalinimo, prašome atskirti šiuos daiktus nuo kitų atliekų tipų ir juos rūšiuoti atsakingai skatinant tvary išteklių naudojimą.

Elektros ir elektroninės įrangos atliekas galite grąžinti gamintojui.

1.14 Inzameling en recycling van afgedankte elektrische en elektronische apparatuur

Verwerk al uw afval en voer het af conform de lokale wetten en regelgeving.

Alleen voor de EU: correcte afvoer van dit product - AEEA-verordening betreffende afgedankte elektrische en elektronische apparatuur.

Deze markering op het product, op de accessoires of op de documentatie geeft aan dat het product op het einde van zijn levensduur niet mag worden weggegooid met ander afval.

Om mogelijke schade aan het milieu of aan de volksgezondheid te voorkomen door ongecontroleerd afval, moeten deze producten worden gescheiden van ander soort afval en op verantwoorde wijze worden gerecycled om het duurzame gebruik van grondstoffen te promoten.

Afval van elektrische en elektronische apparatuur mag worden teruggestuurd naar de producent.

1.15 Avfallshåndtering av produktet

Håndter og kast alt avfall i samsvar med lokale regler og forskrifter.

Kun i EU Riktig avfallshåndtering av dette produktet - WEEE-direktivet om innsamling og gjenvinning av elektrisk og elektronisk avfall.

Denne fremstillingen av produktet, tilhører eller litteraturen, angir at produktet ikke skal kastes med annet avfall.

For å hindre potensiell skade på miljøet eller menneskers helse fra ukontrollert avfallshåndtering, må du skille disse produktene fra andre typer avfall og resikulere dem på en ansvarlig måte for å fremme bærekraftig gjenbruk av materielle ressurser.

Avfall fra elektrisk og elektronisk utstyr kan returneres til produsenten.

1.16 Smaltimento al termine della vita utile del prodotto.

Maneggiare e smaltire tutti i rifiuti in conformità con le leggi e le normative locali.

Solo UE: smaltimento corretto di questo prodotto - Direttiva WEEE sullo smaltimento di apparecchiature elettriche elettroniche.

Questo marchio sul prodotto, sugli accessori o sulla documentazione indica che il prodotto non deve essere smaltito con altri rifiuti al termine della sua vita utile.

Per evitare possibili danni all'ambiente o alla salute umana causati dallo smaltimento incontrollato dei rifiuti, separare questi articoli da altri tipi di rifiuti e riciclarli in modo responsabile per promuovere il riutilizzo sostenibile delle risorse materiali.

Le apparecchiature elettroniche elettriche di scarto possono essere restituite al produttore o al rivenditore.

OBJECTIF DE CE MANUEL

Ce manuel a pour objectif de vous donner les informations nécessaires pour l'installation, l'utilisation et l'entretien du produit. Des versions électroniques de ce manuel, ainsi que des fiches techniques et d'autres informations sont disponibles sur le site :

xylem.com/jabsco

CONTENU DU MANUEL	Page
Contenu du kit et montage de la pompe.....	19
Instructions d'installation	20
Commandes et composants électriques.....	23
Instructions d'utilisation.....	26
Mise en service et hivernage.....	27
Dépannage.....	29



Contenu du kit de rinçage silencieux E2

- Ensemble des toilettes électriques à rinçage silencieux E2
- Siège et couvercle
- Panneau de commande à clavier tactile et boîtier de commande
- Kit d'électrovanne (version eau douce)
- Kit de pompe de relevage d'admission (version eau non traitée)
- Tuyau d'admission blanc 3/4" (19mm) , 6 ft (1,8 m)
- Adaptateur de tuyau 1" (25mm) > 1.5" (38mm)
- Manuel d'instruction et d'utilisation du produit
- Fiche technique
- Kit d'étiquettes d'avertissement

Options de configuration de montage :

Le kit Quiet Flush E2 peut être monté selon plusieurs configurations pour permettre l'acheminement des tuyaux de décharge vers l'arrière. La base des toilettes peut être montées par incréments de 90°, ce qui permet de monter la base à gauche, à droite ou à l'arrière de la cuvette. Il est possible de faire pivoter la pompe de décharge à 180° pour permettre l'acheminement des tuyaux de décharge vers l'arrière.

Pour faire pivoter la pompe de décharge



Desserrez le vis de l'enveloppe de la base, retirez l'enveloppe de la base et le couvercle du moteur



Soulevez le clip C pour libérer la pompe de décharge



Faire pivoter la pompe/moteur, réinsérez le clip C pour fixer à nouveau la pompe de décharge.



Rotation de la pompe de décharge terminée

Pour faire pivoter la base des toilettes

- Retirez la base des toilettes des écrous de montage, les rondelles et les boulons de montage
- Faites tourner la cuvette par incréments de 90° jusqu'à la position de montage souhaitée
- Réinstallez les écrous, les rondelles et les boulons de montage de la base sur la cuve (assurez-vous que le joint torique de la cuve sur la base est correctement placé avant de le remettre en place).
- Serrez les écrous à 4 Nm (2.9 ft-lb)

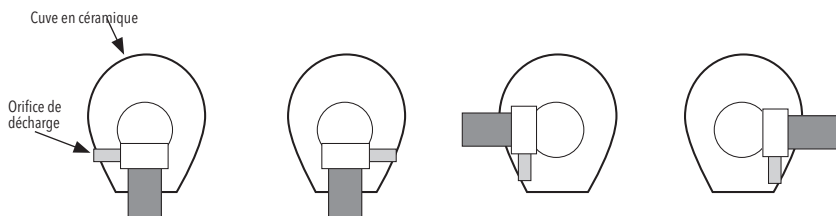

Applications

Les WC marins électriques Quiet Flush de Jabsco peuvent être installés sur des bateaux à moteur ou à voile, au-dessus ou au-dessous de la ligne de flottaison, pour une utilisation en mer, sur une rivière, un lac ou un canal.



ATTENTION : les toilettes électriques de Jabsco sont conçues spécifiquement pour une utilisation marine. Consultez Jabsco pour obtenir des conseils sur une éventuelle application non marine.

Une installation typique peut rejeter les déchets soit par-dessus bord (à condition que les réglementations nationales et locales le permettent), soit dans un système de traitement, soit dans un réservoir de rétention à bord (U.S.C.G. Dispositifs d'assainissement marin de type I, II et III).

Instructions d'installation

Les toilettes ne sont qu'une partie d'un système. Une installation correcte de l'ensemble du système est essentielle si vous voulez que les toilettes fonctionnent correctement, fonctionnent de manière fiable et sûre et offrent une durée de vie satisfaisante.

Localisation

- Choisissez un emplacement qui offre un dégagement suffisant tout autour et au-dessus de la cuvette.
- La surface de montage doit être plate, rigide et suffisamment solide pour supporter le poids des toilettes et de l'utilisateur. Assurez-vous que la surface est au moins 2" (50mm) plus large et 2" (50mm) plus profonde que la base des toilettes et de la pompe.
- Vous aurez besoin d'un dégagement suffisant sous la surface de montage pour pouvoir fixer les boulons de montage et pour pouvoir les retirer pour l'entretien.
- Offrez le siège et le couvercle de la cuvette. Ils devraient pouvoir se balancer de haut en bas, afin qu'ils ne tombent pas vers l'avant lorsque l'engin s'incline ou tangué. Lorsqu'ils sont basculés, ils doivent être soutenus afin que les charnières ne soient pas tendues. Retirez le siège et le couvercle et mettez-les de côté jusqu'à ce que l'installation soit terminée.

Montage

Exigences matérielles :

- 3 boulons ou tire-fonds en acier inoxydable de 8 mm de diamètre, d'une longueur adaptée à l'épaisseur de la surface de montage.
- 3 écrous en acier inoxydable, de préférence autobloquants. Si vous n'utilisez pas d'écrous autobloquants, vous aurez besoin d'un produit de blocage des écrous.
- 6 rondelles en acier inoxydable de 8 mm (5/16"), 3 sous les têtes de boulons et 3 sous les écrous si utilisés.
- Un tube de mastic silicone blanc.
- Placez les toilettes dans la position choisie et, en utilisant les trous de la base comme guide, marquez les positions des 3 trous de boulons sur la surface de montage. Retirez les toilettes et percez 3 trous verticaux de 5/16" (8mm) de diamètre à travers la surface de montage.
- Terminez maintenant tout le reste de l'installation avant de fixer la cuve.

Raccords de traversée de coque

Exigences matérielles :

- Un robinet de 3 mm de diamètre 3/4" pour la pompe de rinçage et, si vous évacuez les déchets par dessus bord, un robinet de 25 mm de diamètre (1") pour la sortie des déchets. Un adaptateur supplémentaire de 1" à 1-1/2" (25 mm à 38 mm) est fourni avec les toilettes.
- Suivez les instructions du fabricant du robinet concernant les matériaux et les méthodes d'installation.
- Veillez à ce que le robinet d'entrée soit placé de manière à se trouver sous la ligne de flottaison à tout moment lorsque le bateau est en route, et veillez également à ce que tout autre robinet de sortie soit à la fois à l'arrière et plus haut que le robinet d'entrée.



RISQUE DE DANGER : raccords de traversée de coque - SUIVEZ CES INSTRUCTIONS !

Si l'installation des toilettes entraîne son raccordement à TOUT raccord de passe-coque susceptible de se trouver sous la ligne de flottaison à TOUT moment, que l'embarcation soit à l'arrêt, en route et qu'elle soit inclinée ou qu'elle roule ou tangué, vous devez installer les toilettes conformément aux instructions d'installation suivantes. Si vous ne le faites pas, l'eau peut envahir l'embarcation et la faire couler, ce qui peut entraîner des pertes de vie.



RISQUE DE DANGER : Dommage accidentel - UTILISEZ LES ROBINETS DE COQUE

Si les toilettes sont connectées à TOUS les raccords de passe-coque et si les toilettes ou la tuyauterie sont endommagées, l'eau peut s'infiltrer et faire couler l'embarcation, ce qui peut entraîner des pertes de vie. Par conséquent, si vous effectuez des raccordements entre les toilettes et N'IMPORTE QUEL raccord de coque qui pourrait se trouver sous la ligne de flottaison à N'IMPORTE QUEL moment, des robinets à passage intégral doivent être installés sur ces raccords de coque, afin de pouvoir les fermer.

Les robinets DOIVENT également être placés de manière à être facilement accessibles à tous les utilisateurs des toilettes. Si, pour une raison quelconque, cela n'est pas possible, des vannes de qualité marine à passage secondaire DOIVENT être installées sur les tuyaux à un endroit où elles sont facilement accessibles.



RISQUE DE DANGER : Bordure de la cuvette sous la ligne de flottaison- UTILISEZ DES BOUCLES VENTILEES !

Si les toilettes sont raccordées à TOUTES les installations de passage de la coque, et si le bord de la cuvette tombe sous la ligne de flottaison, l'eau peut envahir l'embarcation et la faire couler, ce qui peut entraîner des pertes de vie.

Par conséquent, si le bord de la cuvette se trouve à moins de 8 pouces (20 cm) au-dessus de la ligne de flottaison lorsque l'embarcation est à l'arrêt, ou s'il est possible que le bord de la cuvette se trouve sous la ligne de flottaison à TOUT moment, une boucle anti-siphon ventilée DOIT être installée sur toute tuyauterie connectée à un raccord de coque, qu'il s'agisse d'une entrée ou d'une sortie.

NOTE SPÉCIALE 1 : La tuyauterie d'entrée à petit diamètre est plus dangereuse que la tuyauterie de sortie à grand diamètre. À moins qu'il n'y ait une boucle anti-siphon ventilée dans la tuyauterie d'entrée, l'eau s'écoulera dans la cuvette chaque fois que le robinet d'entrée est ouvert et que le bord de la cuvette se trouve sous la ligne de flottaison réelle.

NOTE SPÉCIALE 2 : Faire une boucle dans le tuyau sans installer d'évent peut être tout aussi dangereux que de ne pas faire de boucle du tout, car l'eau peut siphonner par-dessus une boucle. C'est l'évent qui empêche en fait le siphon.

Tuyauterie - Instructions générales pour toutes les options

Exigences matérielles :



NOTE : la tête de décharge totale ne doit pas dépasser 1,2 m. Pour retenir l'eau dans la cuvette, le tuyau d'évacuation doit être bouclé vers le haut à environ 20-25 cm (8-10") au-dessus de la base des toilettes et aussi près des toilettes que possible sans créer une situation de plomberie inesthétique.

- Tuyaux flexibles renforcés en spirale à alésage lisse pour l'entrée 3/4" (19 mm) et la sortie 1" (25 mm) ou 1,5" (38 mm). Toilettes fournies avec un adaptateur de 1" (25 mm) à 1,5" (38 mm)
- Deux colliers de serrage en acier inoxydable à vis sans fin pour chaque connexion de queue de tuyau.
- Fixez les tuyaux de manière à ce qu'ils ne puissent pas bouger et s'user, et à ce qu'ils n'exercent aucun effet de levier sur les raccords de queue de tuyau auxquels ils sont connectés, car cela pourrait provoquer une fuite des joints adjacents.
- Évitez les coudes brusques dans les tuyaux, car ils pourraient se plier.
- Veillez à ce que toutes les canalisations soient aussi droites et courtes que possible, en évitant de monter et de descendre au-dessus d'obstructions, ce qui crée des sas.
- S'il est difficile d'emboîter le tuyau sur les embouts des toilettes ou des robinets, lubrifiez-le avec de l'eau ou assouplissez-le en trempant son extrémité dans de l'eau chaude.



ATTENTION : N'appliquez pas de flamme sur le tuyau. N'appliquez pas de flamme ou de chaleur aux extrémités des tuyaux en plastique de la toilette, de la pompe de rinçage ou de l'électrovanne. N'utilisez pas d'huiles, de graisses ou de lubrifiants synthétiques. N'appliquez pas de produits d'étanchéité sur les raccords de tuyaux. Ne serrez pas trop les colliers de serrage. Chacune de ces actions peut entraîner la fissuration ou la rupture des pièces en plastique.

- Fixez les extrémités de tous les tuyaux aux queues de tuyau avec deux colliers de serrage en acier inoxydable à vis sans fin, en veillant à ce que tous les raccords d'entrée soient étanches à l'air et que tous les raccords de sortie soient étanches à l'eau.

Tuyauterie de rinçage à l'eau douce

Exigences matérielles :

- Une pièce en "T" qui s'adapte à la tuyauterie du système d'eau sous pression de votre bateau.



ATTENTION : Coupez l'alimentation de la pompe du système de pression d'eau et ouvrez les robinets d'eau froide pour dépressuriser le système d'eau.

- Installez un raccord en 'T' dans la tuyauterie d'eau froide sous pression près des toilettes pour fournir une alimentation de 1/2" (12mm) à l'électrovanne.



ATTENTION : Si vous connectez votre système d'eau à une alimentation en eau non réglementée d'une ville américaine, vous DEVEZ installer ou utiliser un régulateur de pression pour éviter tout risque d'inondation.

- L'électrovanne doit être montée sur une surface solide et appropriée à l'aide de la plaque de montage fournie, dans une position sèche. La vanne peut être montée dans n'importe quel sens.
- Installez une tuyauterie appropriée entre le raccord en T et l'orifice d'entrée 1/2" (12 mm) de l'électrovanne.
- Faites passer un tuyau de 3/4" (19 mm) par la voie la plus directe entre l'orifice de sortie de 3/4" (19mm) de l'électrovanne et le coude d'admission du rinçage.



ATTENTION : Tuyauterie - Sélection de la méthode correcte
VOUS DEVEZ SÉLECTIONNER LA MÉTHODE pour la tuyauterie d'entrée parmi 2 options et pour la tuyauterie de sortie parmi 4 options, selon que les toilettes sont au-dessus ou au-dessous de la ligne de flottaison, et selon qu'elles évacuent les déchets par-dessus bord ou dans un réservoir de rétention à bord.

Tuyau de rinçage à l'eau non traitée - 2 Options

- Installez la pompe de rinçage de l'eau brute dans un endroit sec, près des toilettes, où elle ne sera jamais à plus de 2 m au-dessus de la ligne de flottaison.
- Posez la protection Pumpguard™ fournie sur l'admission de la pompe de rinçage.
- Pour plus de détails, reportez-vous à la fiche technique séparée fournie avec la pompe de rinçage.

Option 1 : Toilette sous la ligne de flottaison gîtée

- VOUS DEVEZ installer un raccord de boucle ventilée de 3/4" (19 mm), référence Jabsco 29015-0000.
- Faites passer un tuyau de 3/4" (19 mm) par la voie la plus directe depuis le seacock d'entrée jusqu'à l'entrée du Pumpguard™ installé sur la pompe de rinçage.



ATTENTION : Ne placez pas la boucle anti-siphon ventilée entre le robinet d'entrée et la pompe de rinçage, car elle pourrait empêcher l'amorçage de la pompe de rinçage.

- Disposez une longueur de tuyau 3/4" (19 mm) entre la sortie de la pompe de rinçage et le coude d'admission de rinçage, pour former une boucle anti-siphon dont le point le plus haut est au moins 8" (20 cm) au-dessus de la ligne d'eau la plus haute possible, et installez la boucle ventilée 3/4" (19 mm) au point le plus haut.

Option 2 : Toilette toujours au-dessus de la ligne de flottaison gîtée

- Faites passer un tuyau de 3/4" (19 mm) par la voie la plus directe depuis le seacock d'entrée jusqu'à l'entrée du Pumpguard™ installé sur la pompe de rinçage.
- Faites passer un tuyau de 3/4" (19 mm) par la voie la plus directe entre la sortie de la pompe de rinçage et le coude d'admission du rinçage.

Tuyauterie de décharge - 4 options

Option 1 : Toilettes sous la ligne de flottaison et évacuation par-dessus bord

- Une boucle ventilée de 1" (25 mm) ou 1.5" (38 mm) DOIT être installée, référence Jabsco 29015-0020 1" (25 mm) ou 29015-0010 1.5" (38mm).
- Faites passer le tuyau de sortie de l'ensemble du clapet anti-retour pour former une boucle qui est au moins 20 cm (8") au-dessus de la ligne de flottaison la plus haute possible, et installez la boucle ventilée au point le plus haut.

Option 2 : Toilette toujours au-dessus de la ligne de flottaison gîtée et évacuation par-dessus bord

- Faites passer le tuyau de sortie de l'ensemble du clapet anti-retour jusqu'au robinet de sortie par la voie la plus directe.

Option 3 : Toilette se déversant dans le réservoir de rétention ET le haut du réservoir à eaux noires au-dessus du clapet anti-retour à tout moment

- Une boucle ventilée de 1" (25 mm) ou 1.5" (38 mm) DOIT être installée, référence Jabsco 29015-0020 1" (25 mm) ou 29015-0010 1.5" (38mm).
- S'il y a la moindre possibilité que l'ensemble du clapet anti-retour de décharge se trouve en dessous du haut du réservoir à n'importe quel moment, une boucle anti-siphon ventilée doit être installée sur la tuyauterie de sortie afin de s'assurer que le contenu du réservoir ne soit pas siphonné par la cuve.
- Disposez le tuyau de sortie de manière à former une boucle qui se trouve au moins 8" (20 cm) au-dessus du niveau le plus élevé que le haut du réservoir puisse atteindre, et installez la boucle ventilée à ce point le plus élevé.

Option 4 : Toilette se déversant dans le réservoir de rétention, ET le clapet anti-retour se trouve toujours au-dessus du haut du réservoir

- Faites passer le tuyau de sortie par la voie la plus directe depuis l'ensemble du clapet anti-retour jusqu'à l'entrée du réservoir de stockage.



NOTE : Veillez à ce que toute la tuyauterie soit disposée de manière à ce que, lorsque la base, la cuve et la pompe sont installés, les tuyaux puissent être facilement fixés au coude d'entrée et à l'orifice de décharge.

Contrôles et électricité

- Connectez le boîtier de commande soit directement à la batterie, soit à un tableau de distribution primaire ayant une capacité d'ampérage de réserve suffisante.
- Limitez au maximum la longueur totale des fils positif et négatif en choisissant la taille des fils dans le tableau des caractéristiques électriques ci-dessous (page 24).



ATTENTION : Une taille de fil inadéquate entraînera une chute de tension et réduira les performances.

- Réalisez tous les raccordements avec des blocs de connexion et des connecteurs à sertir de qualité marine.
- Utilisez un fil de cuivre multibrins de qualité marine.
- Soutenez tous les fils tous les 45 cm environ à l'aide de serre-câbles en plastique.
- Vous devez installer la taille correcte du porte-fusible ou du disjoncteur, choisie dans le tableau des spécifications électriques. Si vous connectez le boîtier de commande directement à la batterie, placez votre porte-fusible ou votre disjoncteur à moins de 17 cm de la batterie.



ATTENTION : Retirez le fusible ou mettez le disjoncteur hors tension pendant l'installation des commandes et du matériel électrique.

- Choisissez une position pour le panneau de commande qui soit pratique pour les utilisateurs debout et assis, et qui vous permette d'acheminer le câble de commande de 3 m vers les toilettes.
 - Pour utiliser le panneau de façade de Jabsco fourni, percez un trou de 16 mm pour le connecteur du câble de commande à 6 voies. Vissez le panneau de commande à l'emplacement choisi avec des vis à tête fraisée appropriées. Clip sur le panneau de façade.
 - Faites glisser la gaine thermorétractable sur le câble de commande. Branchez le câble de commande à 6 voies sur les toilettes et utilisez soigneusement un pistolet à air chaud ou un sèche-cheveux pour sceller le manchon thermorétractable sur le connecteur à 6 voies.
- Fixez le boîtier de commande dans un endroit sec mais accessible, à proximité de la pompe de rinçage.
-

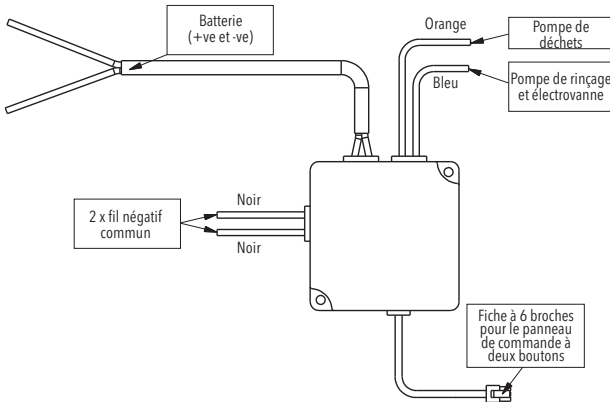
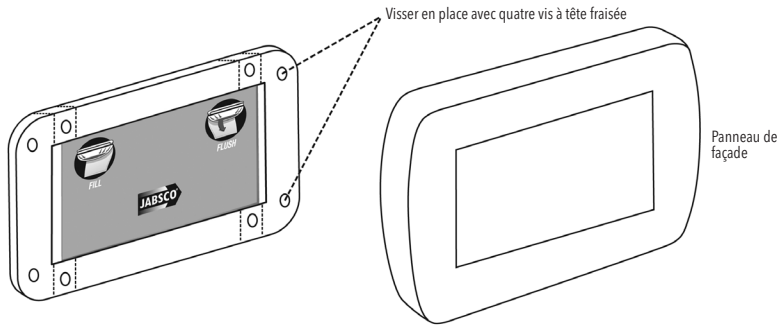

- Connectez l'alimentation positive (+) du bateau au fil d'entrée rouge (+) de l'alimentation en courant continu du boîtier de commande, et le retour négatif (-) de votre bateau au fil de sortie noir (-) de l'alimentation en courant continu du boîtier de commande.
- Connectez le fil de sortie orange (+) du boîtier de commande au fil d'entrée rouge (+) du moteur de la pompe à chasse d'eau. Connectez le fil noir (-) de la pompe de rinçage à l'un des fils négatifs communs du boîtier de commande.
- Connectez le fil de sortie bleu (+) du boîtier de commande à n'importe quelle borne de l'électrovanne ou au fil d'entrée rouge (+) de la pompe de rinçage à l'eau brute.
- Connectez la borne restante de l'électrovanne ou le fil de sortie noir (-) de la pompe de rinçage à l'un des fils négatifs (-) communs du boîtier de commande.

SPÉCIFICATIONS ÉLECTRIQUES

Tension	Ampérage	Fusible / Disjoncteur	Taille du fil AWG (mm ²) par pied (mètre) de longueur*			
			0 - 13 ft (0 - 4 m)	13 - 20 ft (4 - 6 m)	20 - 40 ft (6 - 12 m)	40 - 60 ft (12 - 18 m)
12 Vdc	20	25 Amp	14 AWG (2.5 mm ²)	12 AWG (4 mm ²)	10 AWG (4 mm ²)	8 AWG (6 mm ²)
24 Vdc	10	15 Amp	16 AWG (2.5 mm ²)	16 AWG (2.5 mm ²)	14 AWG (4 mm ²)	12 AWG (4 mm ²)

* La longueur du fil est la distance totale entre la batterie et la pompe de rinçage et retour à la batterie

Fixation de la base des toilettes et installation du support du moteur

Note : pour faciliter l'installation, l'ensemble de la pompe de décharge peut être retiré avant d'effectuer cette tâche.

Boulonnez la base des toilettes à l'aide du matériel sélectionné (page 20). Serrez fermement toutes les fixations, si vous n'utilisez pas d'écrou autobloquant, utilisez un produit de blocage d'écrou.



IMPORTANT : installez le support du moteur

- Il est recommandé de fixer le bloc de support du moteur sur la surface de montage plutôt que sur le carter du moteur.
- Assurez-vous que la surface de montage est propre et sèche,
- Retirez la bande de protection de 3 m, positionnez le bloc de support de manière à ce qu'il se trouve directement sous la section arrière du moteur lorsqu'il est connecté à la base des toilettes.
- Assurez-vous qu'il est situé au centre du moteur, à environ 2,5 cm (1 po) de l'arrière du boîtier du moteur.
- Le bloc de support ne doit pas chevaucher l'arrière de la carcasse du moteur, car cela interfère avec le couvercle du moteur.
- Appuyez fermement sur le bloc de support pour qu'il adhère à la surface de montage.
- Connectez la pompe de décharge à la base en vous assurant que le clip en C à libération rapide est bien enclenché.
- Raccordez le tuyau de décharge (s'il a été débranché pendant la section de montage de la base).
- Montez le siège et le couvercle à l'aide des fixations réglables fournies avec.

Essais

- Avant de procéder aux essais, assurez-vous que toutes les connexions sont sécurisées.
- Assurez-vous que la batterie est complètement chargée et que les circuits sont sous tension.
- Mettez en marche la pompe à eau douce pour les toilettes à eau douce ou ouvrez la vanne pour les toilettes à eau brute.
- Reportez-vous à la section - Instructions d'utilisation.
- Pour amorcer l'électrovanne ou la pompe de rinçage lors de la première installation, actionnez la fonction « mode éco » plusieurs fois jusqu'à ce que l'eau coule dans la cuvette des toilettes. Ensuite, ils sont automatiquement commutés par le panneau de commande.
- Inspectez tous les raccords de tuyaux et l'ensemble de la pompe de décharge, assurez-vous qu'aucun ne fuit. Si vous constatez des fuites, vérifiez que tous les colliers de serrage sont bien fixés, vérifiez que le clip en C de la pompe de décharge est bien enclenché dans le boîtier de la base des toilettes.
- A LA FIN DU TRAVAIL - FERMEZ LES DEUX ECOUTS DE MER ou arrêtez la pompe à eau douce.



SECURITE : Veillez à ce que ce MANUEL D'INSTRUCTION parvienne au propriétaire, au skipper ou à l'exploitant du bateau, car il contient des informations essentielles sur la sécurité.

Utilisation du contrôleur à écran tactile

La gamme de toilettes Quiet Flush est dotée d'un panneau de commande 'one touch' offrant trois options :

Les toilettes Quiet Flush E2 sont dotées d'un panneau de commande 'one touch' offrant trois options - 'chasse éco' et 'chasse normale' et 'cuvette sèche'

- Appuyez sur 'éco' ou sur 'normal' pour activer le cycle de rinçage. Pour la première utilisation, le système devra être amorcé. Activez 2 ou 3 fois la fonction 'éco' ou 'normal' pour assurer l'amorçage totale du système et que l'eau reste en bas de la cuvette.
- 'éco' et 'normal' – Assurez-vous que l'eau de rinçage est présente dans la cuvette avant de l'utiliser. Utilisez les toilettes, puis activez la fonction de rinçage souhaitée. Un volume supplémentaire d'eau sera ajouté suivi par la fonction de décharge. L'eau sera ajoutée à la cuvette pour l'utilisation suivante.
- 'cuvette sèche' est une fonction cachée - Activez cette fonction pour vous assurer que la cuvette est déchargée sans ajout de nouvelle eau de rinçage. La cuvette reste ainsi sec, ce qui est souhaitable lorsque vous naviguez ou que vous utilisez le moteur, pour éviter les éclaboussures. Pour l'activer, appuyez sur le bouton 'chasse d'eau normale' pendant au moins 3 secondes, la pompe d'évacuation s'activera sans qu'aucune nouvelle eau de rinçage n'entre dans la cuvette. Assurez-vous que la fonction de rinçage "éco" ou "normal" est activée pour ajouter de l'eau dans la cuvette avant d'utiliser les toilettes.

Options de rinçage

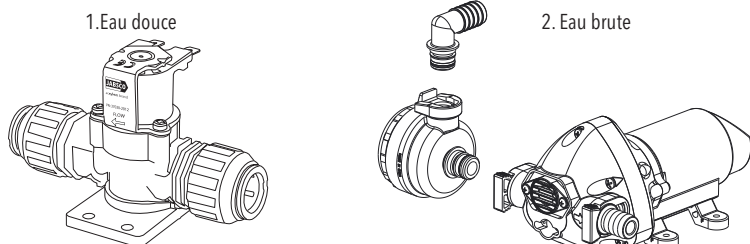

1. La série Quiet Flush est fournie avec une électrovanne et un double clapet anti-retour combinés pour le raccordement à tout système d'eau pressurisé existant capable d'atteindre 3 GPM ou plus. Le double clapet anti-retour empêche le reflux des toilettes dans le système d'eau potable, conformément à la norme ABYC TH-29.
2. La série Quiet Flush est fournie avec une pompe auto-amorçante montée à distance pour amener l'eau de rinçage de la mer, de la rivière ou du lac. Livrée complète avec une crépine Pumpguard™.

Instructions d'utilisation

Les toilettes sont l'une des pièces d'équipement les plus utilisées sur votre bateau. Le fonctionnement correct des toilettes est essentiel pour la sécurité et le confort de tous les utilisateurs du bateau.

- Ouvrez les robinets d'entrée et de sortie ou mettez en marche la pompe à eau douce (et les vannes secondaires si elles existent). Utilisez le contrôleur à pavé tactile comme décrit ci-dessus.



ATTENTION : Seuls les déchets humains et le papier toilette doivent être jetés dans les toilettes. **NE JAMAIS JETER DE MATÉRIEAUX ÉTRANGERS** tels que serviettes en papier, couches, lingettes pré-humidifiées, préservatifs, produits d'hygiène féminine, fil dentaire, ordures ménagères, etc. Le fabricant n'accepte aucune responsabilité pour tout dommage causé aux toilettes ou au système par une utilisation incorrecte.



RISQUE DE DANGER : **Dommage accidentel - UTILISEZ LES ROBINETS DE COQUE**

Si les toilettes sont raccordées à **TOUTES** les pièces de la coque qui se trouvent sous la ligne de flottaison à tout moment, et si les toilettes ou la tuyauterie sont endommagées, l'eau peut envahir l'embarcation et la faire couler, ce qui peut entraîner des pertes de vie.

Par conséquent, après chaque utilisation, les deux robinets (et les vannes secondaires) **DOIVENT** être fermés. Chaque fois que votre bateau est laissé sans surveillance, même pour une courte période, les deux robinets (même si des vannes secondaires sont installées) **DOIVENT** être fermés.

- Assurez-vous que **TOUS** les utilisateurs comprennent comment faire fonctionner les systèmes de toilettes correctement et en toute sécurité, y compris les robinets et les vannes secondaires.
- Prenez soin d'instruire les enfants et les visiteurs.

Nettoyage

- Pour nettoyer le reste des toilettes, y compris le siège et le couvercle, utilisez un nettoyant liquide non abrasif. Polissez avec un chiffon sec uniquement.



ATTENTION : N'utilisez **PAS** d'agents chimiques agressifs tels que l'acétone ou l'eau de Javel car les pièces en plastique peuvent se fissurer et le revêtement émaillé du siège et du couvercle peut se boursoufler.

- Pour nettoyer le reste des toilettes, y compris le siège et le couvercle, utilisez un nettoyant liquide non abrasif. Polissez avec un chiffon sec uniquement.



ATTENTION : N'utilisez pas de tampons abrasifs sur aucune partie des toilettes et n'utilisez pas de nettoyeurs en crème sauf pour la cuvette.

- Pour désinfecter les toilettes, utilisez un désinfectant liquide dilué selon les instructions du fabricant. Vous pouvez l'appliquer sur toutes les parties des toilettes en utilisant une éponge ou une brosse douce si nécessaire.



ATTENTION : N'utilisez pas de nettoyeurs liquides épais pour toilettes ni d'eau de Javel. Ils peuvent endommager les vannes, les joints et le revêtement émaillé du siège et du couvercle.

Instructions de maintenance

Les toilettes électriques à chasse d'eau Jabsco ne nécessitent normalement pas d'entretien pendant la saison, à condition qu'elles soient hivernées à l'automne.

- Vérifiez régulièrement que toutes les fixations sont bien serrées et ne présentent pas de fuites.



RISQUE DE DANGER : Fuites - REPARER LES FUITES IMMEDIATEMENT !

Si les toilettes sont reliées à des passe-coques et si les toilettes ou la tuyauterie présentent une fuite mineure, celle-ci peut soudainement devenir une fuite importante qui permet à l'eau de s'infiltrer, faisant couler l'embarcation, ce qui peut entraîner des pertes de vie.

Par conséquent, si TOUTE fuite se développe, vous devez la réparer immédiatement.

Panneau de contrôle et boîte de contrôle

- Ces unités " scellées pour la vie " ne nécessitent aucun entretien.

Electrovanne

- Voir la fiche technique distincte de l'électrovanne.

Pompe de rinçage

- Veuillez vous reporter à la fiche technique fournie pour la pompe de rinçage de la série 31331.

Joint d'arbre

- Dans le cas peu probable où de l'eau commence à s'écouler de l'arbre du moteur de la pompe de rinçage, le joint d'étanchéité est peut-être usé et doit être remplacé.
- Les instructions de maintenance sont contenues dans le kit de service, voir la section des pièces détachées pour plus de détails.

Connexions électriques

- Inspectez soigneusement toutes les connexions électriques, même si elles sont protégées. Éliminez toute corrosion sur les bornes ou dans les câbles, et refaites toutes les connexions lâches ou faibles, car elles provoquent une chute de tension en charge, ce qui réduit directement les performances des pompes de rinçage et de chasse. Protégez toutes les connexions électriques contre l'humidité.

Mise en service et hivernage - Préparation

Les toilettes électriques à chasse d'eau Jabsco sont conçues pour être entretenues par l'utilisateur et ne nécessitent aucune compétence particulière.

- Tirez la chasse d'eau conformément aux instructions d'utilisation et assurez-vous que tous les déchets ont quitté le tuyau d'évacuation et que la cuvette est vide.
- FERMER LES DEUX SEACOCKS (même si des vannes secondaires sont installées).
- COUPEZ L'ALIMENTATION OU RETIREZ LE FUSIBLE.
- Soyez prêt à éponger l'eau qui pourrait s'écouler du système.

Entretien - Hivernage

Afin de protéger le système d'évacuation des toilettes pendant l'hiver, le système peut être entièrement vidangé et démonté ou laissé connecté et rempli d'antigel non toxique.

- Vidangez l'ensemble du système, à la fois comme protection contre les dommages causés par le gel et pour décourager la croissance dans la tuyauterie de bactéries qui causent des odeurs désagréables.
- Fermez les robinets, desserrez les colliers de serrage et débranchez les extrémités des tuyaux des deux queues de tuyau de la vanne.
Assurez-vous que toute l'eau est évacuée du système de toilettes.
- Fixez le siège et le couvercle pour éviter toute utilisation et attachez un avertissement.

Remplissage du système avec de l'antigel non-toxique



ATTENTION : Si vous utilisez un antigel pour l'hivernage du système de toilettes, n'utilisez que du propylène glycol (antigel rose pour la marine/le camping-car).

- Rincez suffisamment d'antigel pour que l'antigel atteigne les vannes directionnelles (le cas échéant) et le(s) réservoir(s) d'eaux noires.
- Si les toilettes sont équipées d'une chasse d'eau douce, faites passer de l'antigel par le côté rinçage du système lors de l'hivernage du système d'eau douce sous pression. Si vous êtes équipé d'une chasse d'eau brute ou d'eau salée, vous devez hiverner le côté rinçage du système indépendamment des toilettes, conformément à la recommandation du fabricant pour l'hivernage de la pompe de rinçage.
- Si vous n'effectuez pas un hivernage correct des toilettes et de ses composants associés, vous risquez d'endommager le système.



RISQUE DE DANGER : Ouverture des robinets par erreur - JOINDRE LA NOTICE D'AVERTISSEMENT !

Si vous laissez les toilettes démontées et si les vannes sont ouvertes lorsque l'embarcation est à flot, l'eau s'infiltrera et l'embarcation risque de couler, ce qui peut entraîner des pertes de vie. Par conséquent, vous DEVEZ attacher un avertissement aux vannes et, si possible, câbler les vannes fermées.

Redémarrage saisonnier :

- Reconnectez tous les tuyaux qui ont été desserrés pour la vidange hivernale, assurez-vous que tous les raccords de tuyaux sont bien fixés et ne présentent aucune fuite.
- Amorcez et testez le système conformément aux instructions d'utilisation.
- Vérifiez à nouveau l'étanchéité de tous les raccords de tuyaux.

QUIET FLUSH E2 Quick Release - Pompe de rinçage

La pompe de décharge Quiet Flush a été conçue pour être retirée simplement et rapidement en utilisant un minimum d'outils. Cette fonction est particulièrement utile si la pompe de décharge a été bloquée par un objet tel qu'une lingette humide ou une serviette hygiénique.

- Avant de déposer la pompe, appuyez sur la fonction de vidange du panneau de commande pour éliminer le maximum d'eau de la cuvette et de la conduite de refoulement. **COUPEZ MAINTENANT L'ALIMENTATION DES TOILETTES ET FERMEZ LES ROBINETS D'ENTRÉE ET DE SORTIE.**
- Veillez à ce qu'un seau vide soit à portée de main pour récupérer toute eau résiduelle restant dans le boîtier de la pompe.
- Desserrez la vis à l'arrière de l'enveloppe de la base de la toilette ; retirez l'enveloppe.
- Retirez le couvercle du moteur.
- S'il y a suffisamment de flexibilité dans la conduite de refoulement, ne la retirez pas de l'ensemble de la pompe.
- Si nécessaire, retirez la conduite de refoulement de l'ensemble de la pompe en soulevant le clip de retenue ; retirez soigneusement le tuyau et placez-le dans un seau. Dans la plupart des cas, le clapet anti-retour empêchera l'eau résiduelle de s'écouler du tuyau d'évacuation.
- Soulevez le grand clip de retenue en haut de l'unité de base de la pompe jusqu'à ce qu'il s'enclenche et soit maintenu en place.
- Enlevez la pompe avec précaution ; déversez l'eau résiduelle dans un seau. Retirez toute matière qui s'est accumulée dans la tête de la pompe et l'orifice de refoulement.
- Réinsérez la pompe dans la base des toilettes ; appuyez fermement sur le clip de retenue jusqu'à ce que vous entendiez un dé clic.
- Si l'orifice de décharge a été retiré, réinsérez-le et poussez le clip de retenue vers le bas jusqu'à ce que vous entendiez un clic.
- Vérifiez que toutes les connexions sont bien fixées et que les clips sont bien en place.
- Mettez les toilettes sous tension et ouvrez les robinets ; recommencez à utiliser les toilettes.
- Éliminez le matériau retiré conformément aux réglementations locales en matière de traitement des déchets.

Dépannage

Dépannage	Cause probable	Solution
La cuvette se remplit d'eau de rinçage lorsqu'elle n'est pas utilisée.	Circuit d'eau douce - Débris dans l'électrovanne	Isoler l'électrovanne, vérifiez la présence de débris dans le siège de la vanne, rincez le corps de la vanne, rincez le filtre, remplacez la vanne.
	Système d'eau brute - Pompe de rinçage	Isoler la pompe de rinçage, vérifiez l'absence de débris dans la vanne. Nettoyez.
La cuvette ne se vide pas	Pompe bloquée ou tuyauterie de décharge bouchée	Vérifiez si les vannes de commande du système de décharge sont ouvertes
		Vérifiez que le réservoir n'est pas plein, que l'événement du réservoir n'est pas bloqué.
		Vérifiez que le réservoir n'est pas plein, que l'événement du réservoir n'est pas bloqué.
L'eau ne pénètre pas dans la cuvette	Fuite du tuyau d'admission	Vérifiez que les raccords des tuyaux d'entrée sont étanches
	Pas d'alimentation de l'électrovanne ou de la pompe de rinçage	Vérifiez l'alimentation de l'électrovanne ou de la pompe de rinçage à l'eau brute. Vérifiez que la pompe à eau douce est en marche. Vérifiez que la vanne d'admission est ouverte et non bloquée. Vérifiez que le capuchon de la crépine Pump-guard™ est étanche et pas bloqué
La cuvette se vide après avoir tiré la chasse d'eau	Disposition incorrecte de la tuyauterie de décharge	Assurez-vous que la tuyauterie de décharge est bouclée au-dessus de la base des toilettes et qu'une boucle de ventilation est installée, voir le manuel d'installation
Fuite d'eau de la pompe à déchets	Le clip de libération rapide n'est pas complètement inséré	Assurez-vous que la pompe de décharge est complètement insérée dans la base des toilettes et que le clip de libération rapide est complètement engagé
	Colliers de serrage desserrés	Assurez-vous que tous les colliers de serrage sont bien serrés
	Joint d'arbre et/ou joint torique usés	Remplacez le joint et/ou le joint torique

Garantie

LA GARANTIE LIMITÉE XYLEM GARANTIT QUE CE PRODUIT EST EXEMPT DE DÉFAUTS ET DE FABRICATION PENDANT UNE PÉRIODE DE 1 AN À COMPTER DE LA DATE DE FABRICATION. LA GARANTIE EST EXCLUSIVE ET REMPLACE TOUTES LES AUTRES GARANTIES, GARANTIES, CONDITIONS OU TERMES DE QUELQUE NATURE QUE CE SOIT, EXPRESSES OU IMPLICITES, RELATIVES AUX MARCHANDISES FOURNIES CI-DESSOUS, Y COMPRIS, SANS S'Y LIMITER, TOUTE GARANTIE IMPLICITE DE QUALITÉ MARCHANDE ET D'ADÉQUATION À UN USAGE PARTICULIER, QUI SONT PAR LA PRÉSENTE EXPRESSÉMENT DÉCLINÉE ET EXCLUE. SAUF INDICATION CONTRAIRE PAR LA LOI, LE RECOURS EXCLUSIF DE L'ACHETEUR ET LA RESPONSABILITÉ GLOBALE DU VENDEUR EN CAS DE VIOLATION DE L'UNE DES GARANTIES PRÉCÉDENTES SONT LIMITÉS À LA RÉPARATION OU AU REMPLACEMENT DU PRODUIT ET SERONT, DANS TOUTS LES CAS, LIMITÉS AU MONTANT PAYÉ PAR L'ACHETEUR EN VERTU DES PRÉSENTES. EN AUCUN CAS LE VENDEUR N'EST RESPONSABLE DE TOUTE AUTRE FORME DE DOMMAGES, QU'ILS SOIENT DIRECTS, INDIRECTS, LIQUIDÉS, ACCESSOIRES, CONSÉCUTIFS, PUNITIFS, EXEMPLAIRES OU SPÉCIAUX, Y COMPRIS, MAIS SANS S'Y LIMITER, LA PERTE DE PROFIT, LA PERTE D'ÉCONOMIES OU DE REVENUS ANTICIPÉS, LA PERTE DE REVENU, PERTE D'ACTIVITÉ, PERTE DE PRODUCTION, PERTE D'OPPORTUNITÉ OU PERTE DE RÉPUTATION. CETTE GARANTIE N'EST QU'UNE REPRÉSENTATION DE LA GARANTIE LIMITÉE COMPLÈTE. POUR UNE EXPLICATION DÉTAILLÉE, VEUILLEZ NOUS VISITER SUR www.xylem.com/fr-fr/support/, APPELER NOTRE NUMÉRO DE BUREAU INDIQUÉ OU ÉCRIRE UNE LETTRE À VOTRE BUREAU RÉGIONAL.

ZWECK DIESES HANDBUCHS

Dieses Handbuch dient zur Vermittlung der notwendigen Informationen für Montage, Betrieb und Wartung des Produkts. Elektronische Versionen dieses Handbuchs sowie Datenblätter und weitere Informationen finden Sie unter:

xylem.com/jabsco

INHALTSVERZEICHNIS

Seite

Lieferumfang und Montage der Pumpe.....	31
Installationsanweisungen.....	32
Bedienelemente und Elektroinstallationen.....	35
Betriebsanweisungen	38
Instandhaltung und Überwinterung.....	39
Fehlerbehebung und Garantie.....	41



Quiet Flush E2 - Lieferumfang

- Quiet Flush E2 - Elektrische Toiletteneinheit
- Sitz und Deckel
- Touchpad-Bedieneinheit und Schaltkasten
- Magnetventilsatz (Frischwasserversion)
- Ansaugspülpumpensatz (Rohwasserversion)
- Zulaufschlauch Weiß 3/4" (19 mm), 1,8 m lang
- Schlauch 1" (25 mm) > 1,5" (38 mm)
- Installations- und Betriebsanleitung zum Produkt
- Datenblatt
- Warnaufklebersatz

Montage-Konfigurationsmöglichkeiten:

Die Quiet Flush E2 kann in mehreren Konfigurationen montiert werden, sodass die Druckleitungen an der Rückseite verlaufen. Der Toilettensockel kann jeweils um 90° verdreht und somit links oder rechts von der Schüssel oder dahinter montiert werden. Die Abzugspumpe kann um 180° gedreht werden, was eine Verlegung der Ablaufleitung nach hinten ermöglicht.

So drehen Sie die Abzugspumpe



Lösen Sie die Schraube der Sockelabdeckung entfernen Sie dann die Sockelabdeckung und die Motorabdeckung.



Heben Sie den C-Clip an, um die Abzugspumpe freizugeben.

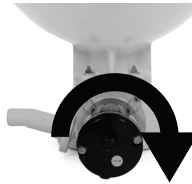

Drehen Sie die Pumpe bzw. den Motor und schieben Sie den C-Clip wieder ein, um die Abzugspumpe zu sichern.



Führen Sie einen vollständigen Entleerungstakt durch.

So drehen Sie den Toilettensockel um

- Entfernen Sie die Befestigungsmuttern, Unterlegscheiben und Schrauben für die Befestigung des Toilettensockels an der Schüssel.
- Drehen Sie die Schüssel in die gewünschte Einbaulage (in 90°-Schritten).
- Bringen Sie die Befestigungsmuttern, Unterlegscheiben und Schrauben für die Befestigung des Toilettensockels an der Schüssel wieder an. (Achten Sie darauf, dass der O-Ring zwischen Schüssel und Sockel korrekt sitzt, bevor Sie ihn wieder einsetzen.)
- Muttern mit 4 Nm festziehen

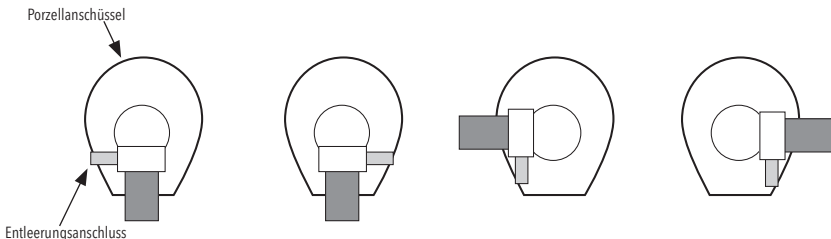

Anwendungen

Elektrisch betriebene Jabsco Quiet Flush-Schiffstoiletten können sowohl in Motor- als auch in Segelbooten – oberhalb oder unterhalb der Wasserlinie – montiert werden und sind für den Einsatz auf dem Meer sowie auf Flüssen, Seen oder Kanälen geeignet.



VORSICHT: Die elektrischen Toiletten von Jabsco sind speziell auf Seewasseranwendung ausgelegt. Wenden Sie sich an Jabsco, um Informationen über Anwendungsmöglichkeiten in Binnengewässern zu erhalten.

Bei einer typischen Installation kann das Schmutzwasser entweder über Bord entsorgt werden (sofern nach nationalen und lokalen Vorschriften zulässig) oder in ein Aufbereitungssystem bzw. in einen Fäkalientank an Bord geleitet werden (USCG-Vorschrift – Sanitäre Einrichtungen für die Schifffahrt Typ I, II und III).

Installationsanweisungen

Die Toilette gehört zu einem umfassenden System. Die fachgerechte Installation der gesamten Toilettenanlage ist die entscheidende Voraussetzung dafür, dass die Toilette ordnungsgemäß mit der gebotenen Zuverlässigkeit und Sicherheit funktionieren und eine für den Nutzer zufriedenstellende Produktlebensdauer erreichen kann.

Montageposition

- Wählen Sie einen Installationsort, der in alle Richtungen um die Toilettenschüssel herum genügend Freiraum bietet.
- Die Montagefläche muss eben, starr und stark genug sein, um das Gewicht der Toilette und der schwersten Person an Bord zu tragen. Achten Sie darauf, dass die Fläche mindestens 50 mm breiter und 50 mm tiefer ist als die Grundfläche der Baugruppe Toilette und Pumpe.
- Unterhalb der Montagefläche muss genügend Freiraum –vorhanden sein, um die Befestigungsschrauben anzubringen und im Wartungsfall zu entfernen.
- Setzen Sie Sitz und Deckel so an, dass diese oben auf der Toilettenschüssel aufliegen. Beide müssen sich so hochklappen lassen, dass sie auch dann nicht herunterfallen, wenn sich das Boot auf die Seite legt oder

stampft. In der hochgeklappten Position müssen Sitz und Deckel so gestützt werden, dass die Scharniere nicht unnötig belastet werden. Nehmen Sie den Sitz und den Deckel weg und legen Sie beide so lange zur Seite, bis die Installation der Toilettenschüssel vollständig ausgeführt ist.

Montage

Befestigungsmaterial:

- 3 Schrauben oder Zugbolzen aus Edelstahl (Durchmesser 8 mm) mit einer ausreichenden Länge für die Stärke der Montagefläche.
- 3 Muttern (vorzugsweise selbstsichernd) aus Edelstahl. Wenn keine selbstsichernden Muttern verwendet werden, sollte etwas –Gewindesicherungsmittel aufgetragen werden.
- 6 Edelstahl-Unterlegscheiben 8 mm (3 unter den Schraubenköpfen, gegebenenfalls 3 unter den Muttern).
- Eine Tube weißes Silikondichtmittel.
- Bringen Sie die Toilette in die gewünschte Lage und markieren Sie die Positionen für die 3 Schraubenlöcher an der Montagefläche, wobei die Löcher im Sockel der Orientierung dienen. Stellen Sie die Toilette beiseite und bohren Sie 3 senkrechte Löcher mit einem Durchmesser von 8 mm durch die Montagefläche.
- Führen Sie nun zunächst die restlichen Installationsarbeiten vollständig aus, bevor Sie die Toilettenschüssel montieren.

Borddurchlassarmaturen

Befestigungsmaterial:

- Seeventil mit 3/4"-Bohrung (19 mm) für die Klarspülpumpe sowie (falls das Schmutzwasser über Bord abgelassen werden soll) ein Seeventil mit 1"-Bohrung (25 mm) für den Schmutzwasserauslass. Ein zusätzlicher Adapter von 1 auf 1-1/2" (25 auf 38 mm) ist im Lieferumfang der Toilette enthalten.
- Hinweise zu Materialien und Einbaumethoden entnehmen Sie bitte den Anweisungen des Herstellers des Seeventils.
- Das Zulaufventil muss so positioniert sein, dass er sich während der Fahrt stets unterhalb der Wasserlinie befindet; außerdem muss jedes weitere Ablaufventil sowohl weiter nach achtern als auch höher als das Zulaufventil liegen.



GEFAHRENHINWEIS: Borddurchlassarmaturen – DIESE ANWEISUNGEN UNBEDINGT BEFOLGEN!

Wenn die Toilette aus installationstechnischen Gründen an IRGEND EINE Borddurchlassarmatur angeschlossen wird, die zu irgendeinem Zeitpunkt unterhalb der Wasserlinie liegen könnte (ganz gleich, ob das Boot ruht, unterwegs ist und krängt, rollt oder sich neigt), müssen Sie die Toilette gemäß dieser Montageanleitung installieren. Bei Nichtbeachtung kann Wasser in das Boot eindringen und dieses zum Sinken bringen, was u. U. tödliche Folgen haben kann.



GEFAHRENHINWEIS: Gefahr von Unfallschäden – SEEVENTILE VERWENDEN!

Wenn die Toilette an IRGENDEINE Borddurchlassarmatur angeschlossen ist und die Toilette oder ihre zugehörige(n) Rohrleitung(en) beschädigt werden, kann Wasser in das Boot eindringen und dieses zum Sinken bringen, was u. U. tödliche Folgen haben kann. Wenn Sie also die Toilette über Rohre mit irgendwelchen Borddurchlassarmaturen verbinden, die u. U. unterhalb der Wasserlinie liegen können, müssen an diesen Borddurchlässen Freifluss-Seeventile installiert werden, damit der Durchlass gesperrt werden kann. Die Seeventile MÜSSEN darüber hinaus an einer Stelle platziert werden, an der sie für alle Benutzer der Toilette leicht zugänglich sind. Sollte dies, aus welchem Grund auch immer, nicht möglich sein, MÜSSEN see taugliche Ventile mit Sekundärbohrung so an den Schläuchen montiert werden, dass sie leicht zugänglich sind.



GEFAHRENHINWEIS: Schüsselrand unterhalb der Wasserlinie – SIPHONSCHLAUFEN VERWENDEN!

Wenn die Toilette an IRGENDEINE Borddurchlassarmatur angeschlossen ist und der Schüsselrand unterhalb der Wasserlinie liegt, kann Wasser in das Boot eindringen und dieses zum Sinken bringen, was u. U. tödliche Folgen haben kann.

Wenn der Schüsselrand bei Stillstand des Bootes weniger als 20 cm über der Wasserlinie liegt oder auch nur DIE GERINGSTE Möglichkeit besteht, dass der Schüsselrand IRGENDWANN unter der Wasserlinie liegen wird, so MUSS in allen Rohrleitungen, die mit einer Borddurchlassarmatur verbunden sind – ganz gleich, ob am Zu- oder Ablauf – eine Entlüftungsschlaufe („Anti-Siphon“) installiert werden.

SONDERHINWEIS 1: Die Zulaufrohre mit dem kleinerem Durchmesser sind gefährlicher als die Ablaufrohre mit dem größerem Durchmesser. Ohne eine Entlüftungsschlaufe am Zulauf würde Wasser in die Schüssel fließen, wenn das Zulauf-Seeventil geöffnet ist, während der Schüsselrand unterhalb der aktuellen Wasserlinie liegt.

SONDERHINWEIS 2: Das Integrieren eines Schwanenhalsrohrstücks in den Schlauch ohne Belüftungsmöglichkeit kann u. U. genauso gefährlich sein wie das komplette Weglassen eines Schwanenhalsrohrstücks, da in diesem Fall Wasser das Schwanenhalsrohrstück überwinden kann. Eine Belüftung hingegen kann verhindern, dass Wasser durch das Schwanenhalsrohrstück hindurch einfließt.

Verrohrung – Allgemeine Hinweise zu allen Optionen

Befestigungsmaterial:



HINWEIS: Die Förderhöhe insgesamt sollte 1,2 m nicht überschreiten. Damit das Wasser in der Schüssel bleibt, sollte der Ablaufschlauch in einer Schlaufe etwa 20 bis 25 cm über dem Toilettensockel – so nah wie möglich an der Toilette – nach oben verlegt werden; dabei ist ggf. auf die Ästhetik der Rohrleitung zu achten.

- Flexible Schläuche mit spiralförmiger Verstärkung und glatter Bohrung für 3/4" (19 mm) Zulauf und 1" (25 mm) oder 1,5" (38 mm) Ablauf. Im Lieferumfang der Toilette ist ein Adapter von 1" (25 mm) auf 1,5" (38 mm) enthalten.
- Zwei Edelstahl-Schlauchschellen mit Schneckenngewinde zum Anschließen an die zugehörigen Schlauchanschlussstücke.
- Befestigen Sie die Schlauchleitungen so, dass sie sich nicht bewegen bzw. scheuern und dass sie keine Hebelwirkung auf die Rohrstützen ausüben, an die sie angeschlossen sind. Dies könnte zu Undichtigkeiten an angrenzenden Verschraubungen führen
- Vermeiden Sie enge Biegungen an den Schläuchen; diese könnten sonst knicken.
- Achten Sie darauf, die Rohrleitungen so gerade und so kurz wie möglich zu installieren, und vermeiden Sie Rohrleitungen über Hindernisse hinweg oder unter Hindernissen hindurch, da solche Umleitungen die Bildung von Luft einschließen begünstigen.
- Wenn es sich schwierig gestaltet, den Schlauch an den Schlauchanschlussstücken der Toiletenschüssel oder der Seeventile anzubringen, benetzen Sie den Schlauch entweder mit Wasser oder machen Sie ihn weicher, indem Sie das Schlauchende in heißes Wasser eintauchen.



VORSICHT: Der Schlauch darf nicht mit Feuer bearbeitet werden. Lassen Sie auf keinen Fall eine Flamme oder eine andere Hitzequelle auf die Enden der Kunststoffschläuche, die an die Toiletenschüssel, die Klarspülpumpe oder das Magnetventil angeschlossen werden, einwirken. Verwenden Sie zu diesem Zweck weder Öle noch Fette noch synthetische Schmiermittel. Für die Schlauchverbindungen darf keine Dichtungsmasse verwendet werden. Ziehen Sie die Schlauchschellen nicht zu fest an. Jede dieser Maßnahmen kann einen Riss oder Bruch an den Kunststoffteilen verursachen.

- Verwenden Sie zwei Edelstahl-Schlauchschellen mit Schneckenngewinde, um die Enden der verwendeten Schläuche sicher an den zugehörigen Schlauchanschlussstücken zu befestigen. Achten Sie dabei unbedingt darauf, dass sämtliche Schlauchverbindungen des Zulaufs luftdicht und sämtliche Schlauchverbindungen des Schmutzwasserabflusses wasserdicht sind.

Rohrleitungen für das Spülen mit Frischwasser

Befestigungsmaterial:

- Ein passendes T-Stück für die Druckwasserleitung des Bootes mit 1/2"-Nippel (13 mm), der zum Magnetventil führt.



VORSICHT: Schalten Sie die Spannungsversorgung der Druckwasserpumpe ab und öffnen Sie den Kaltwasserhahn, um den Druck aus dem System entweichen zu lassen.

- Installieren Sie ein T-Stück in der Kaltwasserleitung nahe der Toilette, um das Magnetventil mit einem 1/2"-Nippel (13 mm) zu versorgen.



VORSICHT: Wenn in den USA ein Wassersystem an eine ungeregelte Leitung der städtischen Wasserversorgung angeschlossen wird, MUSS ein Druckregler installiert bzw. verwendet werden, um der Gefahr einer Flutung vorzubeugen.

- Das Magnetventil muss mit der mitgelieferten Halteplatte an einer trockenen Stelle einer geeigneten, sicheren Oberfläche montiert werden. Das Ventil kann in jeder Einbaulage montiert werden.
- Bringen Sie zwischen dem T-Stück und dem 1/2" (13 mm) Zulaufanschluss des Magnetventils eine geeignete Verrohrung an.
- Führen Sie einen 3/4"-Schlauch (19 mm) auf dem kürzesten Weg vom 3/4"-Ablaufstutzen (19 mm) des Magnetventils zum Spülungseinlaufbogen.



VORSICHT: Verrohrung - Die Wahl der richtigen Methode

Zur Verrohrung stehen 2 Optionen für den Zulauf zur Verfügung und 4 Optionen für den Ablauf. Sie MÜSSEN gut überlegen, welche die richtige Methode ist! Dies hängt davon ab, ob die Toilette über oder unter der Wasserlinie liegt und ob das Schmutzwasser über Bord oder in einen Fäkalientank an Bord abgeleitet wird.

Rohwasser-Spülleitungen - 2 Optionen

- Installieren Sie die Rohwasser-Klarspülpumpe an einer trockenen Stelle in der Nähe der Toilette, wo sie zu keinem Zeitpunkt mehr als 2 m über der gekrängten Wasserlinie liegt.
- Montieren Sie das mitgelieferte Pumpguard™-Sieb am Zulauf der Klarspülpumpe.
- Nähere Einzelheiten dazu finden Sie im separaten Datenblatt, das der Klarspülpumpe beiliegt.

Option 1: Toilette unterhalb der Wasserlinie (bei Krängen)

- Sie MÜSSEN ein belüftetes Schlaufen-Anschlussstück von 3/4" (19 mm, Jabsco Teilenummer 29015-0000) einsetzen.
- Führen Sie den 3/4"-Schlauch (19 mm) auf dem kürzesten Weg vom Zulauf-Seeventil zum Pumpguard™-Zulauf an der Klarspülpumpe.



VORSICHT: Installieren Sie die Entlüftungsschlaufe nicht zwischen Zulauf-Seeventil und Klarspülpumpe, da hierdurch die Ansaugung der Klarspülpumpe behindert werden kann.

- Verlegen Sie einen 3/4"-Schlauch (19 mm) zwischen Ablauf und Ansaugbogen der Klarspülpumpe, sodass eine Entlüftungsschlaufe entsteht (deren höchste Stelle mindestens 20 cm über der höchstmöglichen Wasserlinie liegt). Montieren Sie dann an der höchsten Stelle die 3/4"-Entlüftungsschlaufe (19 mm).

Option 2: Toilette ständig oberhalb der Wasserlinie (bei Krängen)

- Führen Sie den 3/4"-Schlauch (19 mm) auf dem kürzesten Weg vom Zulauf-Seeventil zum Pumpguard™-Zulauf an der Klarspülpumpe.
- Führen Sie den 3/4"-Schlauch (19 mm) auf dem kürzesten Weg vom Klarspülpumpenauslass zum Spülungseinlaufbogen.

Ablaufverrohrung - 4 Optionen

Option 1: Toilette unterhalb der Wasserlinie, Ablass über Bord

- In diesem Fall MÜSSEN Sie eine Entlüftungsschlaufe von 1" (25mm) oder 1,5" (38mm) – Jabsco Teilenummer 29015-0020 1" (25mm) oder 29015-0010 1,5" (38mm) – installieren.
- Verlegen Sie den Ablaufschlauch von der Rückschlagventileinheit in Form einer Schlaufe, mindestens 20 cm über der höchstmöglichen Wasserlinie, und bringen Sie die Entlüftungsschlaufe an der höchsten Stelle an.

Option 2: Toilette immer oberhalb der Krängung, Ablauf über Bord

- Führen Sie den Ablaufschlauch von der Rückschlagventileinheit auf dem kürzesten Weg zum Ablauf-Seeventil.

Option 3: Schmutzwasser der Toilette fließt in den Fäkalientank UND die Oberseite des Fäkalientanks liegt ständig oberhalb des Rückschlagventils

- In diesem Fall MÜSSEN Sie eine Entlüftungsschlaufe von 1" (25mm) oder 1,5" (38mm) – Jabsco Teilenummer 29015-0020 1" (25mm) oder 29015-0010 1,5" (38mm) – installieren.
- Wenn auch nur die GERINGSTE Möglichkeit besteht, dass das Ablauf-Rückschlagventil IRGENDWANN unterhalb der Oberkante des Tanks liegen wird, muss eine Entlüftungsschlaufe in die Ablaufleitung installiert werden, damit der Inhalt des Tanks nicht durch die Schüssel herausgesaugt wird.
- Verlegen Sie den Ablaufschlauch in Form einer Schlaufe, die mindestens 20 cm über dem höchstmöglichen Niveau liegt, welches die Oberseite des Tanks erreichen könnte. Montieren Sie die Entlüftungsschlaufe an dieser höchsten Stelle.

Option 4: Schmutzwasser der Toilette läuft in den Fäkalientank UND Rückschlagventil liegt ständig über der Oberkante des Fäkalientanks

- Führen Sie den Ablaufschlauch auf dem kürzesten Weg von der Rückschlagventilbaugruppe zum Zulauf des Fäkalientanks hinab.



HINWEIS: Alle Rohrleitungen müssen so verlegt werden, dass die Schläuche nach der Installation des Sockels, der Schüssel und der Pumpe problemlos an den Einlaufbogen und den Ablaufstutzen angeschlossen werden können.

Bedienelemente und Elektroinstallationen

- Der Schaltkasten MUSS entweder direkt an die Batterie oder an einen Hauptverteiler mit redundanter Stromstärke angeschlossen werden.
- Halten Sie die Gesamtlänge des Plus- und Minuskabels so kurz wie möglich und wählen Sie die Kabelgröße aus der Tabelle mit den elektrischen Daten (Seite 36).



VORSICHT: Ein unzureichender Kabelquerschnitt führt zu einem Spannungsabfall und zu Leistungseinbußen.

- Stellen Sie die elektrischen Verbindungen ausnahmslos mit Hilfe für den Einsatz auf See ausgelegter Anschlussklemmenleisten und Crimp-Steckverbinder her.
- Verwenden Sie für den Einsatz auf See ausgelegte mehrlitzige Kupferleiter.
- Binden Sie alle Drähte etwa alle 45 cm mit Kunststoff-Kabelbindern fest.
- Setzen Sie die den Sicherungshalter oder Schutzschalter der korrekten Größe ein (siehe Tabelle elektrische Daten). Wenn der Schaltkasten direkt an die Batterie angeschlossen wird, müssen Sie den Sicherungshalter oder Schutzschalter nicht weiter als 17 cm von der Batterie entfernt montieren.



VORSICHT: Bevor Sie die Bedienelemente und die Elektrik installieren, entfernen Sie die Sicherung oder schalten Sie den Schutzschalter aus.

- Wählen Sie für das Bedienfeld eine Einbaustelle, die sowohl im Stehen als auch im Sitzen gut erreichbar ist und es ermöglicht, das 3 m lange Steuerkabel bis zur Toilette zu verlegen.
- Zur Montage der mitgelieferten Jabsco-Blende bohren Sie ein 16-mm-Loch für den 6-poligen Steuerkabelanschluss. Schrauben Sie das Bedienfeld mit geeigneten Senkkopfschrauben an der ausgewählten Stelle fest. Stecken Sie die Blende darauf.
- Schieben Sie den Schrumpfschlauch auf das Steuerkabel. Klemmen Sie das 6-polige Steuerkabel an der Toilette an und versiegeln Sie den Schrumpfschlauch vorsichtig mit einer Heißluftpistole oder einem Föhn auf dem 6-poligen Stecker. Befestigen Sie den Schaltkasten an einer trockenen, aber zugänglichen Stelle in der Nähe der Abzugspumpe.

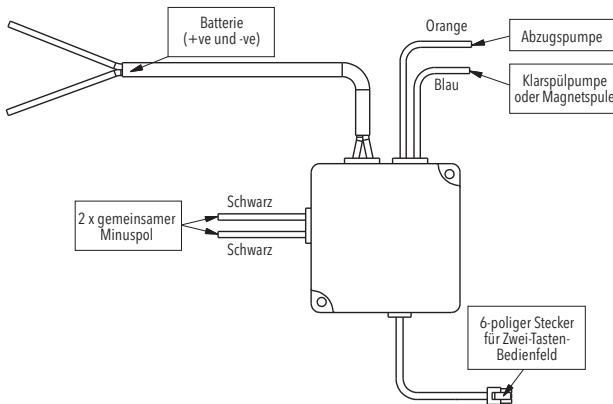
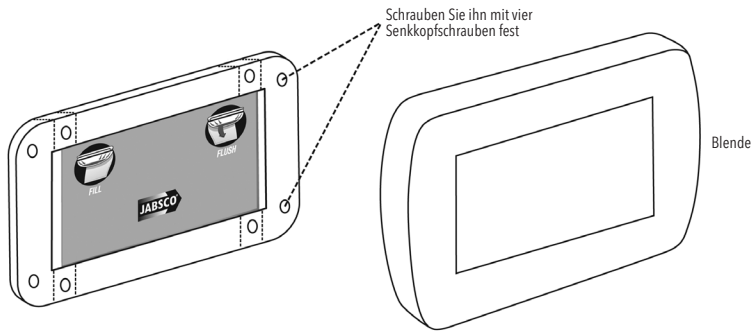

- Verbinden Sie die positive Zuleitung des Bootes (+) mit der roten Eingangsleitung des Schaltkastens (+) und die negative Rückleitung Ihres Bootes (-) mit der schwarzen Ausgangsleitung des Schaltkastens (-).
- Verbinden Sie das orangefarbene Ausgangskabel des Schaltkastens (+) mit dem roten Eingangskabel der Abzugspumpenmotors (+). Verbinden Sie das schwarze Kabel der Abzugspumpe (-) mit einem der gemeinsamen Minuskabel am Schaltkasten (-).
- Schließen Sie das blaue Ausgangskabel des Schaltkastens (+) entweder an eine beliebige Klemme des Magnetventils oder an das rote Eingangskabel der Rohwasser-Klarspülpumpe (+) an.
- Verbinden Sie entweder die verbleibende Klemme des Magnetventils oder die schwarze Ausgangsleitung der Klarspülpumpe (-) mit einer der gemeinsamen Minusleitungen am Schaltkasten (-).

ELEKTRISCHE DATEN

Spannung	Stromaufnahme	Sicherung/ Schutzschalter	Kabelquerschnitt AWG (mm ²) pro Meter (Fuß) Länge*			
			0 – 13 ft (0 – 4 m)	13 – 20 ft (4 – 6 m)	20 – 40 ft (6 – 12 m)	40 – 60 ft (12 – 18 m)
12 Vdc	20	25 Amp	14 AWG (2.5 mm ²)	12 AWG (4 mm ²)	10 AWG (4 mm ²)	8 AWG (6 mm ²)
24 Vdc	10	15 Amp	16 AWG (2.5 mm ²)	16 AWG (2.5 mm ²)	14 AWG (4 mm ²)	12 AWG (4 mm ²)

*Die Kabellänge ist die Gesamtstrecke von der Batterie zur Abzugspumpe und zurück zur Batterie.

Befestigung des Toilettensockels und Montage der Motorhalterung

Hinweis: Zur Erleichterung der Montage kann die Ablaufpumpen-Baugruppe vor diesen Schritten ausgebaut werden.

Befestigen Sie den Toilettensockel mit dem ausgewählten Befestigungsmaterial (Seite 32). Ziehen Sie alle Befestigungselemente gut fest. Wenn keine selbstsichernden Muttern vorhanden sind, tragen Sie etwas Gewindegewindesicherungsmittel auf.



WICHTIG: Bauen Sie die Motorhalterung ein.

- Es empfiehlt sich, den Motorstützblock an der Montagefläche zu befestigen (nicht am Motorgehäuse).
- Achten Sie darauf, dass die Montagefläche sauber und trocken ist.
- Entfernen Sie den 3 m langen Schutzstreifen und platzieren Sie den Stützblock so, dass er direkt unter dem hinteren Teil des Motors liegt, wenn er mit dem Toilettensockel verbunden ist.
- Achten Sie darauf, dass er sich in der Mitte des Motors befindet (ca. 2,5 cm von der Rückseite des Motorgehäuses entfernt).
- Der Stützblock darf nicht das Motorgehäuse an der Rückseite überlappen – dies würde die Motorabdeckung behindern.
- Drücken Sie den Stützblock fest nach unten, damit er sicher an der Montagefläche haftet.
- Schließen Sie die Abzugspumpe am Sockel an. Achten Sie darauf, dass der C-Clip sicher eingerastet ist.
- Schließen Sie den Ablaufschlauch an (sofern dieser zur Montage des Sockels abgezogen wurde).
- Montieren Sie Toilettsitz und -deckel und verwenden Sie hierfür die mit diesen mitgelieferten anpassbaren Befestigungselemente.

Funktionsprüfung

- Vergewissern Sie sich vor der Prüfung, dass alle Verbindungen sicher sind.
- Vergewissern Sie sich, dass die Batterie voll geladen ist und dass Strom an den Stromkreisen anliegt.
- Schalten Sie die Frischwasserpumpe ein (bei einer Frischwassertoilette) oder öffnen Sie das Seeventil (bei einer Rohwassertoilette).
- Siehe Abschnitt Betriebsanleitung.
- Bei einer Erstinstallation: Betätigen Sie vor der Inbetriebnahme des Magnetventils oder der Klarspülpumpe mehrmals die Funktion „Eco-Modus“, bis Wasser in die Toiletenschüssel fließt. Danach schaltet das Bedienfeld automatisch um.
- Überprüfen Sie alle Schlauchverbindungen und die Ablaufpumpenbaugruppe. Achten Sie insbesondere auf mögliche Undichtigkeiten. Wenn an irgendeiner Stelle Flüssigkeit austritt, prüfen Sie, ob alle Schlauchschellen fest sitzen und ob der C-Clip der Ablaufpumpe vollständig in das Gehäuse des Toilettensockels eingerastet ist.
- ZUM ABSCHLUSS – BEIDE SEEVENTILE SCHLIESSEN oder die Frischwasserpumpe abschalten.



SICHERHEIT: Stellen Sie sicher, dass der Eigentümer, Skipper oder Betreiber des Bootes diese **BEDIENUNGSANLEITUNG** erhält, denn sie enthält wichtige Sicherheitshinweise.

Bedienung der Touchpad-Steuerung

Quiet Flush-Toiletten sind mit einem multifunktionalen „One-Touch“-Bedienfeld ausgestattet, das drei Optionen bietet:

Die Quiet Flush E2-Toilette verfügt über ein „One-Touch“-Bedienfeld, das drei Optionen bietet – „Öko-Entleerung“, „normale Entleerung“ und „Trockenschüssel“

- Drücken Sie „Öko“ oder „Normal“, um den Spülzyklus zu aktivieren. Vor der ersten Benutzung muss das System vorgespült werden. Aktivieren Sie die Funktion „Öko“ oder „Normal“ 2 bis 3 Mal, damit das System vollständig mit dem Wasser gefüllt wird, das im Sockel der Schüssel gespeichert wird.
- „Öko“ und „Normal“ – Achten Sie darauf, dass sich vor der Benutzung Spülwasser in der Schüssel befindet. Benutzen Sie die Toilette und aktivieren Sie dann die gewünschte Entleerungsfunktion. Es wird eine zusätzliche Wassermenge hinzugefügt, gefolgt von der Abzugsfunktion. Das Wasser wird dann in die Schüssel eingeleitet und steht für die nächste Benutzung bereit.
- „Schüssel trocken“ ist eine verborgene Funktion – Damit stellen Sie sicher, dass die Schüssel entleert wird, ohne neues Spülwasser einlaufen zu lassen. Dadurch bleibt die Schüssel trocken – was beim Segeln/Motorbetrieb wünschenswert ist, um Spritzer zu vermeiden. Zum Aktivieren halten Sie die Taste für „normale Entleerung“ mindestens 3 Sekunden lang gedrückt; die Abzugspumpe wird aktiviert, ohne dass neues Spülwasser in die Schüssel gelangt.. Vergewissern Sie sich, dass die Entleerungsfunktion „Öko“ oder „Normal“ aktiviert ist, um die Schüssel vor der Benutzung der Toilette mit Wasser zu füllen.

Spüloptionen

1. Frischwasser

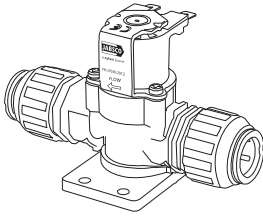

2. Rohwasser

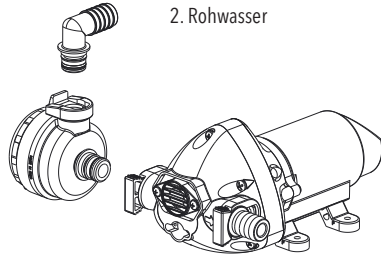

1. Die Quiet Flush-Baureihe wird mit einem Kombi-Magnetventil und Doppelrückschlagventil zum Anschluss an ein vorhandenes Druckwassersystem mit einem Durchfluss von 3 gpm oder mehr geliefert. Das Doppelrückschlagventil verhindert den Rückfluss von der Toilette in das Trinkwassersystem und entspricht der Vorschrift ABYCTH-29.
2. Die Quiet Flush-Baureihe wird mit einer ferngesteuerten, selbstansaugenden Pumpe geliefert, die Meer-, Fluss- oder Seespülwasser zuführt. Komplett mit einem Pumpguard™-Sieb.

Betriebsanweisungen

Die Toilette ist eine der am häufigsten benutzten Vorrichtungen auf einem Boot. Für die Sicherheit und den Komfort aller Benutzer an Bord ist ein einwandfreier Betrieb der Toilette unerlässlich.

- Öffnen Sie das Zulauf- und Ablaufventil oder schalten Sie die Frischwasserpumpe ein (sowie die Sekundärventile, falls vorhanden). Verwenden Sie dazu die Touchpad-Steuerung, wie oben beschrieben.



VORSICHT: In die Toilette dürfen nur menschliche Ausscheidungen und Toilettenpapier gelangen. WERFEN SIE NIEMALS FREMDE MATERIALIEN wie Papierhandtücher, Windeln, Feuchttücher, Kondome, Damenhygieneprodukte, Zahnseide, Haushaltsabfälle usw. in die Toilette. Der Hersteller übernimmt keine Verantwortung für Schäden, die durch unsachgemäßen Gebrauch an der Toilette oder am System entstehen.



GEFAHRENHINWEIS: Gefahr von Unfallschäden - SEEVENTILE VERWENDEN! Wenn die Toilette an IRGENDNEINE Borddurchlassarmatur angeschlossen ist, die permanent unterhalb der Wasserlinie liegt, und wenn die Toilette oder ihre zugehörige(n) Rohrleitung(en) beschädigt sind, kann Wasser in das Boot eindringen und dieses zum Sinken bringen, was u. U. tödliche Folgen haben kann. Darum MÜSSEN nach jeder Benutzung beide Absperrhähne (oder Sekundärventile) geschlossen werden. Wenn das Boot auch nur für kurze Zeit unbeaufsichtigt bleibt, MÜSSEN beide Seeventile geschlossen sein (auch wenn Sekundärventile installiert sind).

- Vergewissern Sie sich, dass ALLE Benutzer mit der korrekten und sicheren Handhabung des Toilettensystems einschließlich der Seeventile und Sekundärventile vertraut sind.
- Achten Sie besonders darauf, Kindern und Besuchern die Bedienung genau zu erklären.

Reinigung

- Verwenden Sie zum Reinigen der Toilettenschüssel ein flüssiges bzw. cremiges Reinigungsmittel, das für Keramik geeignet ist.



VORSICHT: Verwenden Sie KEINE aggressiven chemischen Mittel wie Aceton oder Bleichmittel, da die Kunststoffteile brechen können und die Emaille-Beschichtung am Sitz und Deckel Blasen werfen kann.

- Verwenden Sie zum Reinigen der restlichen Komponenten der Toilette, u. a. Sitz und Deckel, ein nicht scheuerndes flüssiges Reinigungsmittel. Verwenden Sie zum Polieren bitte nichts anderes als ein trockenes Tuch.



VORSICHT: Verwenden Sie keine Scheuerschwämme oder Scheuermilch für irgendwelche Teile der Toilette, außer für die Schüssel.

- Zur Desinfektion der Toilette empfiehlt sich ein flüssiges, nach Herstellerangaben verdünntes Desinfektionsmittel. Sie können ein solches Desinfektionsmittel bei Bedarf mit einem Schwamm oder einer weichen Bürste an einer beliebigen Stelle der Toilettenschüssel auftragen.



VORSICHT: Verwenden Sie keine dickflüssigen Toilettenreiniger oder Bleichmittel. Diese können die Ventile, die Dichtungen und die Emailbeschichtung von Sitz und Deckel beschädigen.

Wartungsanleitung

Die elektrischen Quiet Flush-Toiletten von Jabsco benötigen normalerweise während der Saison keine Wartung, sofern sie im Herbst winterfest gemacht werden.

- Prüfen Sie an sämtlichen Befestigungselementen regelmäßig, ob diese fest sitzen und ob diese Undichtigkeiten aufweisen.



GEFAHRENHINWEIS: Undichtigkeiten - SOFORT REPARIEREN!

Wenn die Toilette an IRGENDEINE Borddurchlassarmatur angeschlossen ist und die Toilette oder eine Rohrleitung ein kleines Leck aufweist, kann sich dies plötzlich zu einem großen Leck ausweiten, wodurch Wasser eindringen und das Boot sinken kann, was tödliche Folgen haben kann.

Daher gilt: JEDE EINZELNE Undichtigkeit, die von Ihnen bemerkt wird, ist unverzüglich zu beseitigen.

Bedieneinheit und Schaltkasten

- Diese Einheiten sind dauerhaft versiegelt und wartungsfrei.

Magnetventil

- Siehe separates Datenblatt Magnetventile.

Klarspülpumpe

- Beachten Sie das Datenblatt für Klarspülpumpen der Baureihe 31331.

Wellendichtung

- Sollte der unwahrscheinliche Fall eintreten, dass Wasser von der Welle des Abzugspumpenmotors herab tropft, ist die Dichtung u. U. verschlissen und muss ersetzt werden.
- Im Wartungssatz sind entsprechende Wartungsanweisungen enthalten, Einzelheiten dazu finden Sie im Abschnitt Ersatzteile.

Elektrische Verbindungen

- Unterziehen Sie sämtliche elektrischen Leitungen einer sorgfältigen Sichtprüfung, auch dann, wenn für diese bereits Schutzvorrichtungen vorhanden sind. Beseitigen Sie jegliche Korrosion von den Klemmen oder blanken Kabelenden und stellen Sie alle lockeren oder schwachen Verbindungen wieder her – unter Last verursachen diese einen Spannungsabfall, der die Leistung der Spül- und der Abzugspumpe direkt verringert. Schützen Sie sämtliche zu den Elektroinstallationen gehörenden Kabelverbindungen vor Feuchtigkeit.

Instandhaltung und Überwinterung - Vorbereitungen

Die elektrischen Jabsco Quiet Flush-Toiletten sind so konzipiert, dass sie vom Benutzer gewartet werden können und keine besonderen Kenntnisse erforderlich sind.

- Entleeren Sie die Toilette gemäß der Bedienungsanleitung und vergewissern Sie sich, dass das Schmutzwasser die Ablaufleitung verlassen hat und die Schüssel leer ist.
- SCHLIESSEN SIE BEIDE SEEVENTILE (auch wenn Sekundärventile eingebaut sind).
- SCHALTEN SIE DIE STROMVERSORGUNG AB ODER BAUEN SIE DIE SICHERUNG AUS.
- Halten Sie sich bereit, das aus dem System austretende Wasser zu beseitigen.

Instandhaltung und Überwinterung

Um das Toilettenabwassersystem über den Winter zu schützen, kann das System vollständig entleert und demontiert werden oder abgeschlossen bleiben und mit ungiftigem Frostschutzmittel gefüllt werden.

- Zum Schutz vor Frostschäden, sowie um das Wachstum von Bakterien zu verhindern, die unangenehme Gerüche in den Rohrleitungen verursachen, sollten Sie das gesamte System entleeren.
- Schließen Sie die Seeventile, lösen Sie die Schlauchschellen und ziehen Sie die Schlauchenden von den beiden Seeventilen ab. Stellen Sie sicher, dass das Wasser vollständig aus den Wasserleitungen der Toilettenanlage abgelassen wird.
- Verriegeln Sie Toilettensitz und -deckel jeweils in der abgesenkten Position, damit sie nicht benutzt werden können, und bringen Sie einen entsprechenden Warnhinweis an.

Befüllen des Systems mit ungiftigem Frostschutzmittel



VORSICHT: Wenn Sie das Toilettensystem mit Frostschutzmittel winterfest machen wollen, verwenden Sie ausschließlich Propylenglykol (rosafarbenes Frostschutzmittel für Boote und Wohnmobile).

- Füllen Sie genug Frostschutzmittel ein, um sicherzustellen, dass es alle Wegeventile (falls vorhanden) und den oder die Schwarzwassertanks erreicht.
- Wenn die Toilette mit einem Frischwasserabzug ausgestattet ist, geben Sie Frostschutzmittel in die Spülseite des Systems, um das unter Druck stehende Frischwassersystem winterfest zu machen. Wenn die Toilette mit einem Roh- oder Salzwasserabzug ausgestattet ist, müssen Sie die Spülseite des Systems – unabhängig von der Toilette – gemäß den Empfehlungen des Herstellers für die Überwinterung der Klarspülpumpe winterfest machen.
- Wenn die Toilette und die zugehörigen Komponenten nicht ordnungsgemäß winterfest gemacht werden, kann dies zu Schäden am System führen.



GEFAHRENHINWEIS: Versehentlich geöffnete Wasserhähne - WARNHINWEIS ANBRINGEN!
Wenn die Toilette demontiert ist und Sie die Seeventile öffnen, während das Boot im Wasser liegt, kann Wasser eindringen und das Boot zum Sinken bringen, was tödliche Folgen haben kann. Deshalb MÜSSEN Sie einen Warnhinweis an den Seeventilen anbringen und, wenn möglich, die Seeventile mit Draht absichern.

Inbetriebnahme zur Saison:

- Schließen Sie alle Schläuche wieder an, die für die Winterentleerung abgezogen wurden. Achten Sie darauf, dass alle Schlauchverbindungen sicher sind und keine Lecks aufweisen.
- Entlüften und prüfen Sie das System gemäß Betriebsanleitung.
- Prüfen Sie alle Schlauchverbindungen erneut auf Dichtigkeit.

QUIET FLUSH E2-Schnellverschluss - Ablaufpumpe

Die Quiet Flush-Ablaufpumpe ist so konzipiert, dass sie mit minimalem Werkzeugaufwand schnell und einfach ausgebaut werden kann. Dies ist besonders nützlich, wenn die Ablaufpumpe durch einen Gegenstand wie ein Feuchttuch oder eine Damenbinde blockiert wurde.

- Bevor Sie die Pumpe entfernen, drücken Sie die Entleerungsfunktion auf dem Bedienfeld, um so viel Wasser wie möglich aus dem Schüssel und der Ablaufleitung abzulassen. SCHALTEN SIE DANN DIE STROMZUFUHR DER TOILETTE AB UND SCHLIESSEN SIE DAS ZULAUF- UND ABLAUFVENTIL.
- Achten Sie darauf, dass ein leerer Eimer bereitsteht, um das Restwasser aus dem Pumpengehäuse aufzufangen.
- Lösen Sie die Schraube an der Rückseite der Toilettensockelverkleidung und nehmen Sie die Verkleidung ab.
- Entfernen Sie die Motorabdeckung.
- Sofern die Druckleitung ausreichend flexibel ist, nehmen Sie diese nicht von der Pumpenbaugruppe ab.
- Wenn nötig, entfernen Sie die Druckleitung von der Pumpenbaugruppe, indem Sie den Halteclip anheben; ziehen Sie den Schlauch vorsichtig ab und legen Sie das Ende in einen Eimer. In den meisten Fällen verhindert das Rückschlagventil, dass Restwasser aus dem Druckschlauch läuft.
- Heben Sie den großen Halteclip an der Oberseite der Pumpensockeleinheit an, bis er einrastet und fest sitzt.
- Nehmen Sie die Pumpe vorsichtig heraus; kippen Sie das Restwasser in einen Eimer. Beseitigen Sie alle Schmutzreste, die sich im Pumpenkopf und Ablaufstutzen angesammelt haben.
- Setzen Sie die Pumpe wieder in den Toilettensockel ein; drücken Sie den Halteclip fest nach unten, bis Sie ein Klicken hören.
- Wenn der Ablaufstutzen entfernt wurde, setzen Sie die Pumpe wieder ein und drücken Sie die Halteklammer nach unten, bis sie hörbar einrastet.
- Prüfen Sie, ob alle Anschlüsse sicher sind und die Clips fest sitzen.
- Schalten Sie die Spannungsversorgung der Toilette ein und öffnen Sie die Seeventile; Sie können die Toilette jetzt wieder benutzen.
- Entsorgen Sie die entfernten Schmutzreste gemäß den örtlichen Abfallentsorgungsvorschriften.

Fehlerbehebung

Fehlerbehebung	Mögliche Ursache	Lösung
Schüssel füllt sich mit Spülwasser, wenn die Toilette nicht benutzt wird	Frischwassersystem – Verunreinigungen im Magnetventil	Magnetventil isolieren, auf Verunreinigungen im Ventil Sitz prüfen, Ventilkörper spülen, Filter spülen, Ventil ersetzen.
	Rohwassersystem – Klarspülpumpe	Klarspülpumpe isolieren, Ventilbaugruppe auf Verunreinigungen prüfen. Teile reinigen.
Toilettenschüssel wird nicht entleert	Zulaufschlauch undicht	Überprüfen, ob die Ventile im Ablaufsystem offen sind.
		Überprüfen Sie, ob der Abwassertank nicht voll ist, überprüfen Sie den Abwassertank Entlüftung ist nicht blockiert
		Toilettenablaufpumpe, Rückschlagventil und prüfen Abflussleitung auf Verstopfungen
Kein Wasser in der Schüssel	Inlet hose leakage	Prüfen, ob die Zulaufschlauchverbindungen luftdicht sind.
	Kein Strom am Magnetventil oder an der Klarspülpumpe	Prüfen Sie, ob das Magnetventil oder die Rohwasser-Klarspülpumpe mit Strom versorgt wird. Achten Sie darauf, dass die Frischwasserpumpe eingeschaltet ist. Achten Sie darauf, dass das Ansaugventil offen und nicht blockiert ist. Prüfen Sie, ob der Pumpguard™-Deckel fest sitzt und nicht blockiert ist.
Schüssel läuft nach Abzug der Toilettenspülung leer	Falsche Anordnung der Ablaufrohre	Vergewissern Sie sich, dass die Ablaufrohre über dem Toilettensockel verlegt sind und eine Entlüftungsschlaufe installiert ist (siehe –Installationshandbuch).
Wasser tritt aus der Abzugspumpe aus	Schnellverschluss nicht vollständig eingerastet	Sicherstellen, dass die Ablaufpumpe vollständig in den Toilettensockel eingeführt wurde und dass der Schnellverschluss vollständig eingerastet ist.
	Lose Schlauchschellen	Sicherstellen, dass alle Schlauchschellen festgezogen sind.
	Wellendichtung bzw. O-Ring verschlissen	Dichtung bzw. O-Ring auswechseln.

Garantie

XYLEM BESCHRÄNKTE GEWÄHRLEISTUNG GEWÄHRLEISTET, DASS DIESES PRODUKT FÜR EINEN ZEITRAUM VON 1 JAHR AB HERSTELLUNGSDATUM FREI VON MÄNGELN UND VERARBEITUNG IST. DIE GEWÄHRLEISTUNG GILTAUSSCHLIESSLICH UND ANSTELLE ALLER ANDEREN AUSDRÜCKLICHEN ODER STILLSCHWEIGENDEN GEWÄHRLEISTUNGEN, GARANTIE, BEDINGUNGEN ODER BEDINGUNGEN JEDLICHER ART IN BEZUG AUF DIE HIERIN BEREITGESTELLTEN WAREN, EINSCHLIESSLICH UND OHNE EINSCHRÄNKUNG ALLER STILLSCHWEIGENDEN GEWÄHRLEISTUNGEN DER MARKTFÄHIGKEIT UND EIGNUNG FÜR EINEN BESTIMMTEN ZWECK, DIE HIERMIT GEWÄHRT WERDEN AUSDRÜCKLICH ABGELEHNT UND AUSGESCHLOSSEN. SOFERN NICHT ANDERS GESETZLICH VORGESEHEN, SIND DIE AUSSCHLIESSLICHEN RECHTSMITTEL DES KÄUFERS UND DIE GESAMTHAFTUNG DES VERKÄUFERS BEI VERLETZUNG EINER DER VORSTEHENDEN GEWÄHRLEISTUNGEN AUF DIE REPARATUR ODER DEN ERSATZ DES PRODUKTS BESCHRÄNKT UND IST IN ALLEN FÄLLEN AUF DEN VOM KÄUFER GEZAHLTEN BETRAG BESCHRÄNKT. IN KEINEM FALL HAFTET DER VERKÄUFER FÜR ANDERE FORM VON SCHÄDEN, OB DIREKTE, INDIREKTE, LIQUIDIERT, ZUFÄLLIGE, FOLGE-, STRAF-, BEISPIEL- ODER SPEZIELLE SCHÄDEN, EINSCHLIESSLICH, ABER NICHT BESCHRÄNKTAUF GEWINNVERLUST, VERLUST ERWARTETER EINSPARUNGEN ODER EINNAHMEN, EINKOMMENSVERLUST, GESCHÄFTSAUSFALL, PRODUKTIONSAUSFALL, CHANCENVERLUST ODER RUFVERLUST. DIESE GARANTIE IST NUR EINE DARSTELLUNG DER VOLLSTÄNDIGEN BESCHRÄNKTEN GARANTIE. FÜR EINE DETAILLIERTE ERKLÄRUNG BESUCHEN SIE UNS BITTE UNTER www.xylem.com/de-de/support/, RUFEN SIE UNSERE AUFGEFÜHRTE BÜRONUMMER AN ODER SCHREIBEN SIE EINEN BRIEF AN IHR REGIONALES BÜRO.

SCOPO DEL PRESENTE MANUALE

Lo scopo del presente manuale è di fornire le informazioni necessarie per l'installazione, il funzionamento e la manutenzione del prodotto. Le versioni elettroniche del presente manuale, così come le schede tecniche e ulteriori informazioni possono essere reperite su:

xylem.com/jabsco

INDICE DEL MANUALE

	Page
Contenuto del Kit e Montaggio Pompa.....	43
Istruzioni di Installazione.....	44
Comandi e Sistemi Elettrici	47
Istruzioni per L'uso.....	50
Manutenzione e stoccaggio durante la stagione invernale.....	51
Risoluzione dei problemi e garanzia.....	53



Contenuti Kit Quiet Flush E2

- Gruppo Toilette Elettrica Quiet Flush E2
- Sedile e Copri sedile
- Pannello comandi touch pad e centralina di comando
- Kit valvola solenoide (versione acqua dolce)
- Kit aspirazione pompa di risciacquo (versione acqua non trattata)
- Tubo d'ingresso bianco da 3/4" (19 mm), 6 ft (1,8 m)
- Adattatore tubo da 1" (25 mm) > 1,5" (38 mm)
- Manuale di Istruzioni e d'uso del Prodotto
- Scheda tecnica
- Kit Etichette di Avvertenza

Opzioni di Configurazione del Montaggio:

La toilette Quiet Flush E2 può essere montata in configurazioni multiple per consentire l'istradamento delle tubazioni di scarico verso la parte posteriore. La base della toilette può essere montata a incrementi di 90° consentendo alla stessa di essere montata a sinistra, a destra o sul retro della tazza. La pompa di scarico può essere ruotata di 180° in modo tale da consentire l'istradamento posteriore delle tubazioni di scarico.

Rotazione della pompa di scarico



Allentare la vite del copribase, rimuovere il copribase e il coprimotore.



Solleverla la clip a C per liberare la pompa di scarico



Ruotare la pompa/motore, rimettere la clip a C per assicurare nuovamente la pompa di scarico.



Rotazione dello scarico completata.

Rotazione della base della toilette

- Rimuovere la base della toilette alla tazza mediante i dadi, le rondelle e i bulloni di montaggio
- Ruotare la tazza a incrementi di 90° fino al raggiungimento della posizione di montaggio desiderata
- Rimontare la base alla tazza mediante i dadi, le rondelle e i bulloni di montaggio (assicurarsi che l'o-ring dalla tazza alla base sia posizionato correttamente prima di reinstallare)
- Serrare i dadi a 4 Nm (2,9 ft-lb)

Tazza in ceramica

Porta di scarico

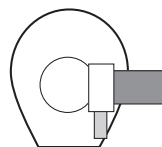
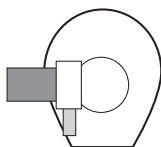
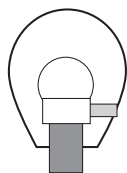
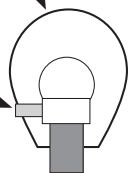

Utilizzi

Le toilette elettriche JABSCO Quiet Flush per utilizzo nautico possono essere installate sia su barche a motore sia su barche a vela, sopra o sotto la linea di galleggiamento e sono adatte per la navigazione in mare, fiume, lago o canale.



ATTENZIONE: Le toilette elettriche Jabsco sono specificatamente progettate per utilizzo nautico. Consultare Jabsco per consigli in merito ad eventuali utilizzi differenti.

Un impianto standard può scaricare i reflui fuori bordo (a condizione che le normative nazionali e locali lo permettano), in un impianto di trattamento, o in un serbatoio di raccolta a bordo (Dispositivi Sanitari Nautici U.S.C.G. di Tipo I, II e III).

Istruzioni di installazione

La toilette è solo una parte dell'impianto. La corretta installazione di tutto l'impianto è essenziale affinché la toilette funzioni regolarmente, in modo affidato e sicuro, ed abbia una durata di vita soddisfacente.

Ubicazione

- Scegliere una posizione con sufficiente spazio libero sia intorno alla tazza che sopra.
- La superficie di montaggio deve essere piana, rigida e abbastanza solida da sostenere il peso della toilette e dell'utente. Accertarsi che la superficie sia almeno più larga di 2" (50 mm) e 2" (50 mm) più profonda della base della toilette e del gruppo pompa.
- Assicurarsi che sia presente uno spazio libero sufficiente sotto la superficie di installazione per poter fissare i bulloni di montaggio, e per poterli rimuovere per la manutenzione.
- Presentare il sedile e il copri sedile alla tazza. Dovrebbero oscillare in modo basculante affinché non cadano in avanti quando l'imbarcazione si ingavona o beccheggia. Devono essere sostenuti quando dondolano affinché le cerniere non si strappino. Rimuovere il sedile e il copri sedile e metterli da parte, sino al completamento dell'installazione.

Montaggio

Requisiti Ferramenta:

- 3 x bulloni in acciaio inossidabile con diametro di 5/16" (8 mm) o bulloni a testa esagonale, e di lunghezza adatta allo spessore della superficie di montaggio
- 3 dadi in acciaio inossidabile, preferibilmente del tipo autobloccante. Se non si utilizzano dadi autobloccanti, sarà necessario utilizzare alcuni blocchi dadi.

- 6 rondelle in acciaio inossidabile 5/16" (8 mm), 3 al di sotto delle teste dei bulloni e 3 al di sotto dei dadi, se utilizzati.
- Un tubo di silicone sigillante bianco.
- Posizionare la toilette nella posizione prescelta e, utilizzando i fori nella base come guida, segnare sulla superficie di montaggio le posizioni dei 3 fori per i bulloni. Rimuovere la toilette e praticare 3 fori verticali di 5/16" (8 mm) di diametro sulla superficie di montaggio.
- Completare tutta la parte restante dell'installazione prima di fissare la tazza.

Raccordi Passascafo

Requisiti Ferramenta:

- Rubinetto di presa a mare con diametro 3/4" (19 mm) per la pompa di risciacquo e, se si scaricano i reflui fuori bordo, un rubinetto di presa a mare con diametro 1" (25 mm) per lo scarico degli stessi. È fornito con la toilette un adattatore aggiuntivo da 1" a 1-1/2" (da 25 mm a 38 mm).
- Seguire le istruzioni del produttore del rubinetto di presa a mare in merito ai materiali e ai metodi di installazione.
- Assicurarsi che il rubinetto di presa a mare di ingresso sia posizionato dove sarà sempre al di sotto della linea di galleggiamento durante la navigazione; assicurarsi inoltre che qualsiasi altro rubinetto di presa a mare di uscita sia posizionato sia a poppa, sia più in alto, del rubinetto di presa a mare di ingresso.

**RISCHIO DA PERICOLO: Raccordi Passascafo - SEGUIRE LE PRESENTI ISTRUZIONI!**

Se l'installazione della toilette comporta il collegamento a QUALSIASI raccordo passascafo che può trovarsi al di sotto della linea di galleggiamento in QUALSIASI momento, sia quando l'imbarcazione è ferma, sia quando è in navigazione e si ingavona, od ondeggia o beccheggia, la toilette deve essere montata in conformità alle presenti istruzioni. In caso contrario, l'acqua potrebbe inondare l'imbarcazione causandone l'affondamento, con conseguente rischio di perdite di vite umane.

**RISCHIO DA PERICOLO: Danneggiamento Accidentale - UTILIZZARE I RUBINETTI DI PRESA A MARE!**

Se la toilette è collegata a QUALSIASI raccordo passascafo e se la toilette o le tubazioni sono danneggiate, l'acqua potrebbe inondare l'imbarcazione causandone l'affondamento, con conseguente rischio di perdite di vite umane. Pertanto, se si effettuano dei collegamenti tra la toilette e QUALSIASI raccordo passascafo che può trovarsi al di sotto della linea di galleggiamento in QUALSIASI momento, devono essere utilizzati dei rubinetti di presa a mare di grosso calibro su questi raccordi, al fine di consentirne la chiusura.

I rubinetti di presa a mare DEVONO inoltre essere posizionati in un luogo facilmente accessibile a tutti gli utilizzatori della toilette. Se, per qualsiasi motivo, non fosse possibile farlo, DEVONO essere installate delle valvole nautiche secondarie sui tubi, dove saranno facilmente accessibili.

**RISCHIO DA PERICOLO: Bordo della Tazza Al di Sotto della Linea di Galleggiamento - UTILIZZARE GLI ANELLI DI VENTILAZIONE!**

Se la toilette è collegata a QUALSIASI raccordo passascafo e, se il bordo della tazza cade sotto la linea di galleggiamento, l'acqua potrebbe inondare l'imbarcazione causandone l'affondamento, con conseguente rischio di perdite di vite umane. Pertanto, se il bordo della toilette è a meno di 8" (20 cm) sopra la linea di galleggiamento quando l'imbarcazione è ferma, o se esiste QUALSIASI altra possibilità che il bordo della tazza possa trovarsi al di sotto della linea di galleggiamento in QUALSIASI momento, un anello ventilato anti-sifone DEVE essere installato su qualsiasi tubazione collegata ad un raccordo passascafo, a prescindere se sia in ingresso o in uscita.

NOTA PARTICOLARE 1: La tubazione in ingresso con foro più piccolo è più pericolosa della tubazione in uscita con foro più largo. A meno che non sia presente un anello ventilato anti-sifone sulla tubazione in ingresso, l'acqua fluirà all'interno della tazza ogniqualvolta la presa a mare di ingresso è aperta, e ogniqualvolta il bordo della tazza è al di sotto della linea di galleggiamento effettiva.

NOTA PARTICOLARE 2: Praticare un passante nel tubo senza montare uno sfianto può essere pericoloso tanto quanto non avere nessun tipo di passante, in quanto l'acqua può travasare al di sopra del passante. È lo sfianto che in realtà impedisce il travaso.

Tubazioni - Istruzioni Generali per Tutte le Opzioni

Requisiti Ferramenta:



NOTA: La prevalenza totale di scarico non deve superare i 4 piedi (1,2 m). Per trattenerne l'acqua nella tazza, il tubo di scarico deve essere portato verso l'alto di circa 20-25 cm (8-10") al di sopra della base della toilette e il più possibile in prossimità della toilette senza generare una soluzione idraulica antiestetica.

- Tubi flessibili con foro liscio rinforzato a spirale sia per le tubazioni in ingresso da 3/4" (19 mm) e da 1" (25 mm) sia per le tubazioni in uscita da 1.5" (38 mm). Toilette provvista di adattatore da 1" (25 mm) a 1,5" (38 mm)
- Due fascette stringitubo a vite senza fine in acciaio inossidabile per ogni collegamento dei portagomma.
- Fissare i tubi in modo tale che non possano muoversi e produrre sfregamenti, così come che non esercitino nessuna leva sui raccordi dei portagomma ai quali sono collegati, in quanto questo potrebbe causare perdite dai giunti adiacenti.
- Evitare di piegare i tubi ad angolo acuto in quanto potrebbero attorcigliarsi.
- Dispiegare tutte le tubazioni nel modo più diritto e corto possibile, evitando di salire e scendere ostacoli che potrebbero causare delle bolle d'aria.
- Se il montaggio del tubo nel portagomma della toilette o dei rubinetti di presa a mare risultasse difficoltoso, lubrificarlo con acqua o ammorbidirlo immergendone l'estremità in acqua calda.



ATTENZIONE: Non utilizzare fiamme sui tubi. Non utilizzare fiamme o fonti di calore sui portagomma in plastica della toilette, della pompa di risciacquo o della valvola solenoide. Non utilizzare oli, grassi o lubrificanti sintetici. Non applicare composti sigillanti su nessun collegamento dei tubi. Non stringere eccessivamente le fascette stringitubo. Ognuna di queste azioni può provocare delle incrinature o delle rotture delle parti in plastica.

- Fissare le estremità di tutti i tubi ai portagomma utilizzando due fascette stringitubo a vite senza fine in acciaio inossidabile, assicurandosi che tutti i collegamenti in ingresso siano a tenuta d'aria e che tutti i collegamenti in uscita siano a tenuta d'acqua.

Tubazioni per risciacquo con acqua dolce

Requisiti Ferramenta:

- Un elemento a "T" che si inserisce nella tubazione dell'impianto di acqua pressurizzata della propria barca grazie a un nipplo da 1/2" (13 mm) che raggiunge la valvola solenoide.



ATTENZIONE: Spegner e l'alimentazione della pompa dell'impianto idraulico pressurizzato e aprire il rubinetto dell'acqua fredda, al fine di depressurizzare l'impianto.

- Installare un raccordo a "T" sulla tubazione pressurizzata dell'acqua fredda, vicino alla toilette per fornire un'alimentazione di 1/2" (13 mm) alla valvola solenoide.



ATTENZIONE: Se si collega il proprio impianto idrico a reti idriche cittadine statunitensi non regimate, si DEVE montare o utilizzare un regolatore di pressione al fine di prevenire il rischio di allagamenti.

- La valvola solenoide deve essere montata su una superficie idonea, sicura e all'asciutto utilizzando la piastra di montaggio in dotazione. La valvola può essere montata in qualunque orientamento.
- Installare una tubazione adeguata tra il raccordo a "T" e la porta di ingresso da 1/2" (13 mm) sulla valvola solenoide.
- Dispiegare un tubo da 3/4" (19 mm) per il percorso più diretto tra la porta di uscita da 3/4" (19 mm) della valvola solenoide e il gomito di aspirazione del risciacquo.



ATTENZIONE: tubazioni - Scelta del Metodo Corretto

È NECESSARIO selezionare il metodo corretto per le tubazioni in ingresso fra le 2 opzioni disponibili, e per le tubazioni di uscita fra le 4 opzioni disponibili, a seconda che la toilette si trovi al di sopra o al di sotto della linea di galleggiamento e, a seconda di dove vengono scaricati i reflui, se fuori bordo o in un serbatoio di raccolta a bordo.

Tubazioni per Risciacquo con Acqua Non Trattata - 2 Opzioni

- Installare la pompa per il risciacquo con acqua non trattata in posizione asciutta vicino alla toilette, dove non sarà mai a più di 6 piedi (2 m) al di sopra della linea di galleggiamento inclinata.
- Inserire la Pumpguard™ in dotazione all'ingresso della pompa di risciacquo.
- Per maggiori informazioni fare riferimento alla scheda tecnica separata fornita con la pompa di risciacquo.

Opzione 1: Toilette al di sotto della linea di galleggiamento inclinata

- DEVE essere installato un raccordo ad anello ventilato da 3/4" (19 mm), codice identificativo Jabsco 29015-0000.
- Dispiegare un tubo da 3/4" (19 mm) per il percorso più diretto tra il rubinetto di presa a mare di ingresso e l'ingresso della Pumpguard™ montata sulla pompa di risciacquo.



ATTENZIONE: Non posizionare l'anello ventilato anti-sifone tra il rubinetto di presa a mare di ingresso e la pompa di risciacquo, in quanto l'adescamento della pompa di risciacquo potrebbe essere impedito.

- Sistemare un tubo da 3/4" (19 mm) in lunghezza tra l'uscita della pompa di risciacquo e il gomito di aspirazione del risciacquo in modo tale da formare un anello anti-sifone il cui punto più alto sia almeno 8" (20 cm) al di sopra della linea di galleggiamento più alta possibile, montare quindi l'anello di ventilazione da 3/4" (19 mm) nel punto più alto.

Opzione 2: Toilette sempre al di sopra della linea di galleggiamento inclinata

- Dispiegare un tubo da 3/4" (19 mm) per il percorso più diretto tra il rubinetto di presa a mare di ingresso e l'ingresso della Pumpguard™ montata sulla pompa di risciacquo.
- Dispiegare un tubo da 3/4" (19 mm) per il percorso più diretto tra l'uscita della pompa di risciacquo e il gomito di aspirazione del risciacquo.

Tubazioni di scarico - 4 Opzioni

Opzione 1: Toilette al di sotto della linea di galleggiamento e scarico reflui fuori bordo

- DEVE essere montato un anello di ventilazione da 1" (25 mm) o 1,5" (38 mm), codice identificativo Jabsco 29015-0020 1" (25 mm) oppure 29015-0010 1,5" (38 mm).
- Dispiegare un tubo di uscita dal gruppo della valvola di non ritorno per formare un anello che si trovi almeno 8" (20 cm) al di sopra della linea di galleggiamento più alta possibile, montare quindi l'anello ventilato nel punto più alto

Opzione 2: Toilette sempre al di sopra della linea di galleggiamento inclinata e scarico reflui fuori bordo

- Dispiegare il tubo di uscita dal gruppo della valvola di non ritorno sino al rubinetto di presa a mare di uscita per il percorso più diretto.

Opzione 3: Toilette con scarico reflui nel serbatoio di raccolta E parte superiore del serbatoio di raccolta al di sopra della valvola di non ritorno in qualsiasi momento

- DEVE essere montato un anello di ventilazione da 1" (25 mm) o 1,5" (38 mm), codice identificativo Jabsco 29015-0020 1" (25 mm) oppure 29015-0010 1,5" (38 mm).
- Se esiste QUALSIASI possibilità che il gruppo di scarico della valvola di non ritorno possa essere, in QUALSIASI momento, al di sotto della parte superiore del serbatoio, un anello ventilato anti-sifone deve essere installato nella tubazione in uscita per garantire che il contenuto del serbatoio non fuoriesca attraverso la tazza.
- Sistemare il tubo in uscita in modo tale da formare un anello che sia almeno 8" (20 cm) al di sopra del livello più alto possibile che il serbatoio possa raggiungere, montare quindi l'anello ventilato nel punto più alto.

Opzione 4: Toilette con scarico reflui nel serbatoio di raccolta E valvola di non ritorno sempre al di sopra della parte superiore del serbatoio di raccolta

- Dispiegare il tubo di uscita per il percorso più diretto dal gruppo della valvola di non ritorno sino all'ingresso del serbatoio di raccolta.



NOTA: Assicurarsi che tutte le tubazioni siano sistemate in modo che quando la base, la tazza e la pompa sono installate, i tubi possano essere facilmente collegati al gomito d'ingresso e alla porta di scarico.

Comandi e impianto elettrico

- La centralina di comando DEVE essere collegata direttamente alla batteria o ad un quadro di distribuzione primario con sufficiente capacità di amperaggio di riserva.
- Mantenere al minimo la lunghezza dei cavi, sia positivi sia negativi, selezionando la dimensione ideale del filo dalla tabella delle Specifiche Elettriche (pagina 48).



ATTENZIONE: Un dimensionamento inadeguato dei fili comporterà delle cadute di tensione con conseguente calo delle prestazioni.

- Realizzare tutte le giunzioni utilizzando morsettiere e terminali elettrici a crimpare, idonei per uso nautico.
- Utilizzare cavi in rame a trefoli, idonei per uso nautico.
- Bloccare tutti i cavi approssimativamente ogni 18" (45 cm) utilizzando dei fermacavi in plastica.
- Installare un portafusibile o un sezionatore di dimensioni corrette, selezionandole dalla tabella delle Specifiche Elettriche. Se si collega la centralina di comando direttamente alla batteria, installare il portafusibili o il sezionatore entro un raggio di 7" (17 cm) dalla batteria.



ATTENZIONE: Rimuovere il fusibile o spegnere il sezionatore durante l'installazione dei comandi e dei dispositivi elettrici.

- Scegliete una posizione per il Pannello Comandi che sia agevole sia per gli utenti che si trovano in piedi che per quelli seduti, e che consenta di far dispiegare il cavo di controllo di 10 ft (3 m) sino alla toilette.
- Per utilizzare il Pannello Frontale Jabsco fornito, praticare un foro da 5/8" (16 mm) per il connettore del cavo di controllo a 6 vie. Avvitare il pannello comandi nella posizione prescelta utilizzando delle viti a testa svasata idonee. Agganciare al pannello frontale.
- Far scivolare la guaina termoretraibile sul cavo di controllo. Collegare il cavo di controllo a 6 vie alla toilette, e sigillare la guaina termoretraibile sul connettore a 6 vie utilizzando con prudenza una pistola ad aria calda, o un asciugacapelli. Fissare la Centralina di Comando in una posizione asciutta ma accessibile, vicino alla pompa di lavaggio.

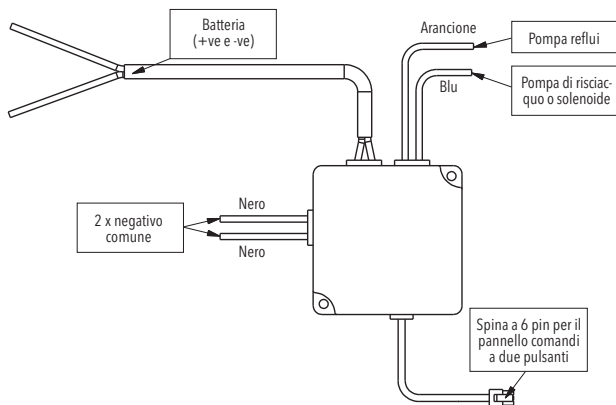
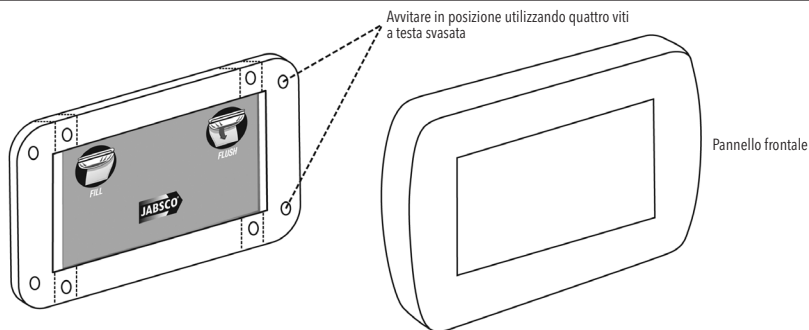

- Collegare l'alimentazione positiva (+) della barca al cavo d'ingresso rosso dell'alimentazione CC (+) della centralina di comando, e il ritorno negativo (-) della propria barca al cavo d'uscita nero dell'alimentazione CC (-) della centralina di comando.
- Collegare il cavo di uscita arancione (+) della centralina di comando al cavo di ingresso rosso (+) del motore della pompa di lavaggio. Collegare il cavo nero (-) della pompa di lavaggio a uno dei cavi negativi comuni sulla centralina di comando.
- Collegare il cavo di uscita blu (+) della centralina di comando a qualsiasi terminale della valvola solenoide o al cavo di ingresso rosso (+) della pompa di risciacquo dell'acqua non trattata.
- Collegare il terminale rimanente della valvola solenoide o il cavo di uscita nero (-) della pompa di risciacquo a uno dei cavi negativi comuni (-) sulla centralina di comando.

SPECIFICHE ELETTRICHE

Tensione	Consumo di amperaggio	Fusibile/Sezionatore	Dimensione del filo AWG (mm ²) per piede (metro) di lunghezza*			
			0 - 13 ft (0 - 4 m)	13 - 20 ft (4 - 6 m)	20 - 40 ft (6 - 12 m)	40 - 60 ft (12 - 18 m)
12 Vdc	20	25 Amp	14 AWG (2.5 mm ²)	12 AWG (4 mm ²)	10 AWG (4 mm ²)	8 AWG (6 mm ²)
24 Vdc	10	15 Amp	16 AWG (2.5 mm ²)	16 AWG (2.5 mm ²)	14 AWG (4 mm ²)	12 AWG (4 mm ²)

*La lunghezza del cavo è la distanza totale dalla batteria alla pompa di lavaggio e ritorno.

Fissaggio della Base della Toilette e Installazione del Supporto Motore

Nota: Al fine di facilitare l'installazione, il gruppo pompa di scarico può essere rimosso prima di completare questa operazione.

Imbullonare la base della toilette utilizzando la ferramenta selezionata (pagina 44). Serrare saldamente tutti i fissaggi, se non si utilizza un dado autobloccante, utilizzare un bloccadado.



IMPORTANTE: Installare il Supporto Motore

- Si consiglia di montare il blocco supporto motore sulla superficie di montaggio piuttosto che sul carter del motore.
- Assicurarsi che la superficie di montaggio sia pulita e asciutta,
- Rimuovere il nastro protettivo 3m, posizionare il blocco supporto così che sia direttamente sotto la sezione posteriore del motore quando è collegato alla base della toilette.
- Assicurarsi che si posizioni al centro del motore, a circa 1" (2,5 cm) dalla parte posteriore del carter del motore.
- Il blocco supporto non deve sormontare la parte posteriore del carter del motore poiché ciò interferirebbe con il copri motore.
- Premere con forza il blocco supporto verso il basso per assicurarsi che aderisca perfettamente alla superficie di montaggio.
- Collegare la pompa di scarico alla base accertandosi che la clip a C a sgancio rapido sia scattata saldamente in posizione.
- Collegare il tubo di scarico (se scollegato nella sezione di montaggio della base).
- Montare il sedile e il copri sedile utilizzando i dispositivi di fissaggio regolabili forniti.

Test

- Prima di effettuare i test, assicurarsi che tutte le connessioni siano ben assicurate.
- Assicurarsi che la batteria sia completamente carica e che i circuiti siano sotto tensione.
- Azionare la pompa dell'acqua dolce per la toilette d'acqua dolce o aprire il rubinetto di presa a mare per la toilette con acqua non trattata.
- Fare riferimento alla sezione - Istruzioni per l'uso.
- Per adescare la valvola solenoide o la pompa di risciacquo alla prima installazione, azionare più volte la funzione "eco mode", finché l'acqua non scorre nella tazza della toilette. Successivamente, saranno commutate automaticamente dal pannello comandi.
- Ispezionare tutti i collegamenti dei tubi e il gruppo della pompa di scarico, assicurarsi che non presentino perdite. Se vengono riscontrate delle perdite, verificare che tutte le clip del tubo siano ben salde e che la clip a C della pompa di scarico sia perfettamente bloccata nell'alloggiamento della base della toilette.
- AL TERMINE, CHIUDERE ENTRAMBI I RUBINETTI DI PRESA A MARE o spegnere la pompa dell'acqua dolce.



SICUREZZA: Assicurarsi che questo MANUALE D'USO pervenga al proprietario, skipper o operatore della imbarcazione poiché contiene informazioni essenziali sulla sicurezza.

Funzionamento del Comando Touch Pad

La gamma di toilette Quiet Flush è caratterizzata da una pulsantiera multifunzione "**one touch**" che offre tre opzioni:

La gamma di toilette Quiet Flush E2 è caratterizzata da una pulsantiera multifunzione "**one touch**" che offre tre opzioni - "**eco flush**" (lavaggio eco) e "**normal flush**" (lavaggio standard), inoltre, "**dry bowl**" (tazza asciutta) .

- Premere "eco" oppure "normal" (standard) per attivare il ciclo di lavaggio. Al primo utilizzo l'impianto dovrà essere adescato. Attivare la funzione "eco" o "normal" (standard) 2-3 volte per assicurarsi che l'impianto sia pienamente adescato con acqua trattenuta sul fondo della tazza.
- "eco" e "normal" (standard) – Assicurarsi che l'acqua di risciacquo sia presente nella tazza prima di utilizzarle. Usare la toilette, quindi azionare la funzione di lavaggio desiderata. In seguito verrà aggiunto un volume d'acqua supplementare, a cui seguirà la funzione di scarico. L'acqua sarà in seguito aggiunta alla tazza pronta per il prossimo utilizzo.
- "dry bowl" (tazza asciutta) è una funzione nascosta - Attivare questa funzione per assicurarsi che la tazza venga scaricata senza che venga aggiunta nuova acqua di risciacquo. Tale operazione lascerà la tazza asciutta - preferibile quando si naviga a vela/motore per evitare eventuali spruzzi. Per attivarla, premere e tenere premuto il pulsante "normal flush" (risciacquo normale) per almeno 3 secondi, la pompa di scarico si attiverà senza che entri nuova acqua di risciacquo nella tazza. Accertarsi che la funzione di lavaggio "eco" o "normal" (standard) sia attivata così da aggiungere acqua alla tazza prima di usare la toilette.

Opzioni di risciacquo

1. Acqua dolce

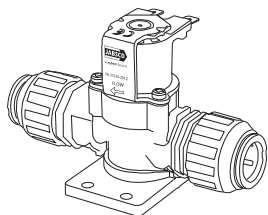

2. Acqua salata

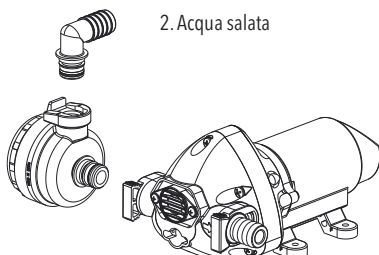

1. La serie Quiet Flush viene fornita con una valvola a solenoide combinata e una doppia valvola di non ritorno per il collegamento a qualsiasi impianto di acqua pressurizzata esistente con una capacità di 3 GPM o superiore. La doppia valvola di non ritorno impedisce il reflusso della toilette nell'impianto dell'acqua potabile. conforme a ABYC TH-29
2. La serie Quiet Flush è dotata di una pompa autoadescante montata in remoto per immettere in mare, fiume o lago l'acqua di risciacquo. Corredata da un filtro Pumpguard™.

Istruzioni per l'uso

La toilette è uno dei dispositivi utilizzati maggiormente su una imbarcazione. Il funzionamento corretto della toilette è essenziale per la sicurezza e il comfort di tutti gli utenti a bordo.

- Aprire il rubinetto di presa a mare di entrata e di uscita o accendere la pompa dell'acqua dolce (e le valvole secondarie se installate). Utilizzare il comando touch pad come descritto in precedenza.



ATTENZIONE: Nella toilette si devono immettere solo rifiuti organici umani e carta igienica. **NON SCARICARE MAI ELEMENTI ESTRANEI** come asciugamani di carta, pannolini, salviette pre-umidificate, preservativi, prodotti per l'igiene femminile, filo interdentale, rifiuti domestici, ecc. Il produttore non si assume alcuna responsabilità per eventuali danni causati alla toilette o all'impianto da un uso improprio.



RISCHIO DA PERICOLO: Danneggiamento Accidentale - UTILIZZARE I RUBINETTI DI PRESA A MARE!

Se la toilette è collegata a **QUALSIASI** raccordo passascrofo che si trova sotto la linea di galleggiamento in qualsiasi momento, e se la toilette o le tubazioni sono danneggiate, l'acqua potrebbe inondare l'imbarcazione causandone l'affondamento, con conseguente rischio di perdite di vite umane.

Pertanto, dopo ogni utilizzo, entrambi i rubinetti di presa a mare (o le valvole secondarie) **DEVONO** essere chiusi/e. Ogni volta che l'imbarcazione è incustodita, anche solo per brevi periodi di tempo, entrambi i rubinetti di presa a mare (anche se sono montate le valvole secondarie) **DEVONO** essere chiusi.

- Assicurarsi che **TUTTI** gli utenti comprendano il funzionamento corretto e sicuro della toilette, compresi i rubinetti di presa a mare e le valvole secondarie.
- Prestare particolare attenzione nell'istruire bambini e visitatori.

Pulizia

- Pulire la tazza utilizzando qualsiasi detergente liquido o cremoso per ceramiche.



ATTENZIONE: **NON** utilizzare agenti chimici aggressivi come acetone o candeggina poiché gli elementi in plastica possono incrinarsi e sul rivestimento smaltato del sedile e dei copri sedile possono formarsi delle bollosità.

- Pulire il resto della toilette, compresi il sedile e i copri sedile, utilizzando un detergente liquido non abrasivo. Lucidare solo con un panno asciutto.



ATTENZIONE: Non utilizzare spugne abrasive su nessuna parte della toilette e non utilizzare detergenti cremosi eccetto per la tazza.

- Per disinfettare la toilette, utilizzare un disinfettante liquido diluito secondo le istruzioni del produttore. Si può applicare su tutte le parti della toilette utilizzando una spugna o una spazzola morbida, se necessario.



ATTENZIONE: Non utilizzare detergenti liquidi densi per WC o candeggina. Potrebbero danneggiare le valvole, le guarnizioni, le sigillature e il rivestimento smaltato del sedile e dei copri sedile.

Manutenzione

Normalmente, le toilette elettriche Jabsco Quiet Flush non richiedono manutenzione durante la stagione, a condizione che vengano preparate per l'inverno durante l'autunno.

- Controllare regolarmente tutti i dispositivi di fissaggio per verificarne la tenuta e la presenza di perdite.



RISCHIO DA PERICOLO: Perdite - RIPARARE IMMEDIATAMENTE LE PERDITE!

Se la toilette è collegata a **QUALSIASI** raccordo passascafo, e si verifica una piccola perdita sulla toilette stessa o sulle tubazioni, questa potrebbe diventare improvvisamente una perdita più importante che permetterebbe all'acqua di inondare l'imbarcazione causandone l'affondamento, con conseguente rischio di perdite di vite umane.

Pertanto, se si presenta QUALSIASI perdita, è necessario ripararla immediatamente.

Pannello comandi e centralina di comando

- Queste unità "sigillate ermeticamente" non richiedono manutenzione.

Valvola solenoide

- Vedere la scheda tecnica separata della valvola solenoide.

Pompa di Risciacquo

- Fare riferimento alla scheda tecnica fornita per la Pompa di Risciacquo Serie 31331.

Guarnizione Albero

- Nella remota eventualità che l'acqua inizi a gocciolare dall'albero motore della pompa di risciacquo, la guarnizione potrebbe essere usurata e pertanto deve essere sostituita.
- Le istruzioni di servizio sono contenute nel kit di servizio, vedere la sezione parti di ricambio per ulteriori informazioni.

Collegamenti Elettrici

- Ispezionare attentamente tutti i collegamenti elettrici, anche se protetti. Rimuovere eventuali corrosioni sui terminali e sui cavi, e rifare qualsiasi collegamento risulti allentato o poco resistente, poiché può causare cadute di tensione sotto carico con conseguente calo delle prestazioni sia della pompa di risciacquo sia della pompa di lavaggio. Proteggere tutti i collegamenti elettrici dall'umidità.

Manutenzione e preparazione per l'inverno

Le toilette elettriche Jabsco Quiet Flush sono progettate per essere riparate direttamente dall'utente, senza che siano necessarie abilità particolari.

- Sciacquare la toilette secondo le istruzioni per l'uso e assicurarsi che tutti i reflui siano defluiti dalla tubazione di scarico, così come che la tazza sia vuota.
- CHIUDERE ENTRAMBI I RUBINETTI DI PRESA A MARE (anche se sono montate le valvole secondarie).
- SPEGNERE L'ALIMENTAZIONE O RIMUOVERE IL FUSIBILE.
- Prepararsi per raccogliere l'acqua che potrebbe fuoriuscire dall'impianto.

Manutenzione – Preparazione per l'inverno

Al fine di proteggere l'impianto di scarico dei reflui della toilette durante l'inverno, l'impianto può essere completamente svuotato e smontato o lasciato collegato e riempito di antigelo atossico.

- Svuotare completamente l'impianto, sia come misura protettiva contro i danni da congelamento, sia per impedire la proliferazione di batteri nelle tubazioni che causano odori sgradevoli.
- Chiudere i rubinetti di presa a mare, allentare le fascette stringitubo e scollegare le estremità del tubo da entrambi i portagomma del rubinetto di presa a mare. Assicurarsi che tutta l'acqua sia fuoriuscita dall'impianto idraulico della toilette.
- Fissare saldamente il sedile e il copri sedile per impedirne l'uso, ed apporre un avviso.

Riempimento dell'impianto con antigelo atossico



ATTENZIONE: Se si utilizza l'antigelo per effettuare la preparazione per l'inverno dell'impianto della toilette, utilizzare solo glicole propilenico (antigelo rosa nautico/per camper).

- Versare abbastanza antigelo per assicurarsi che raggiunga tutte le valvole direzionali (se presenti) e il/i serbatoio/i delle acque nere.
- Se la toilette è equipaggiata con un lavaggio ad acqua dolce, versare l'antigelo attraverso il lato di risciacquo dell'impianto quando si effettua la preparazione per l'inverno dell'impianto di acqua dolce pressurizzato. Se è dotata di un lavaggio con acqua non trattata o salata, è necessario effettuare la preparazione per l'inverno dal lato di risciacquo dell'impianto, indipendentemente dalla toilette, seguendo le indicazioni del produttore relative a tale preparazione per la pompa di risciacquo.
- Se non si effettua un'adeguata preparazione per l'inverno della toilette e dei suoi componenti associati, l'impianto potrebbe danneggiarsi.



RISCHIO DA PERICOLO: Rubinetti di presa a mare aperti per errore - APPLICARE UN CARTELLO DI AVVERTIMENTO!

Se si lascia la toilette smontata e i rubinetti di presa a mare sono aperti mentre l'imbarcazione è in mare, l'acqua inonderà la stessa e potrebbe causarne l'affondamento, con conseguente rischio di perdite di vite umane. Pertanto, un cartello di avvertimento DEVE essere apposto sui rubinetti di presa a mare e, se possibile, devono essere chiusi.

Avviamento Stagionale:

- Ricollegare tutti i tubi che sono stati allentati per il drenaggio invernale, assicurarsi che tutte le connessioni dei tubi siano salde e senza perdite.
- Adescare e testare l'impianto conformemente alle istruzioni per l'uso.
- Verificare nuovamente eventuali perdite in tutte le connessioni dei tubi.

QUIET FLUSH E2 Quick Release (A Rilascio Rapido) – Pompa di Lavaggio

La pompa di scarico Quiet Flush è stata progettata per essere rimossa in maniera semplice e rapida utilizzando pochi utensili. Questa caratteristica è particolarmente utile se la pompa di scarico è stata bloccata da un oggetto come una salvietta umidificata o un assorbente.

- Prima di rimuovere la pompa, premere la funzione di svuotamento sul pannello comandi per rimuovere quanta più acqua possibile dalla tazza e dalla linea di scarico. A QUESTO PUNTO, DISINSERIRE LA CORRENTE ALLA TOILETTE E CHIUDERE I RUBINETTI DI PRESA A MARE DI SCARICO E DI INGRESSO.
- Assicurarsi di avere a portata di mano un secchio vuoto per raccogliere l'acqua residua rimasta nell'alloggiamento della pompa.
- Allentare la vite sul retro del copribase della toilette; rimuovere il copribase.
- Rimuovere il coprimotore.
- Se la linea di scarico è sufficientemente flessibile, non rimuoverla dal gruppo pompa.
- Se necessario, rimuovere la linea di scarico dal gruppo pompa sollevando la clip di ritenzione; estrarre con attenzione il tubo e riporlo in un secchio. Nella maggioranza delle volte, la valvola di non ritorno impedirà all'acqua residua di uscire dal tubo di scarico.
- Sollevare la clip di ritenzione grande nella parte superiore dell'unità di base della pompa finché non scatta e viene trattenuta in posizione.
- Rimuovere con attenzione la pompa; versare l'acqua residua in un secchio. Rimuovere il materiale che si è accumulato nella testa della pompa e nella porta di scarico.
- Reinscrivere la pompa nella base della toilette; spingere verso il basso la clip di ritenzione con decisione fino a sentirla scattare.
- Se la porta di scarico è stata rimossa, reinserirla e spingere la clip di ritenzione verso il basso fino a sentirla scattare.
- Verificare che tutte le connessioni siano salde e che le clip siano ben fissate.
- Attivare l'alimentazione alla toilette e aprire i rubinetti; ripristinare l'utilizzo della toilette.
- Smaltire il materiale rimosso conformemente alle normative locali in materia di trattamento dei rifiuti.

Risoluzione dei problemi

Risoluzione dei problemi	Causa plausibile	Soluzione
La tazza si riempie di acqua di risciacquo quando non è utilizzata	Impianto dell'acqua dolce - Detriti presenti nella valvola a solenoide	Isolare la valvola a solenoide, verificare la presenza di detriti nella sede della valvola, risciacquare il corpo della valvola, risciacquare il filtro, sostituire la valvola.
	Impianto dell'acqua non trattata - Pompa di risciacquo	Isolare la pompa di risciacquo, ispezionare il gruppo valvola per rilevare l'eventuale presenza di detriti. Pulizia.
La tazza non si svuota	Pompa o tubazione di scarico bloccata	Le valvole di ritegno nell'impianto di scarico sono aperte
		Verificare che il serbatoio di raccolta non sia pieno, controllare il serbatoio di raccolta lo sfianto non è bloccato
		Controllare la pompa di scarico del wc, la valvola di non ritorno e tubazioni di scarico per ostruzioni
L'acqua non arriva nella tazza	Perdita nel tubo d'ingresso	Verificare che le connessioni dei tubi d'ingresso siano a tenuta stagna
	Nessuna alimentazione alla valvola solenoide o alla pompa di risciacquo	Verificare l'alimentazione della valvola solenoide o della pompa di risciacquo dell'acqua non trattata Assicurarsi che la pompa dell'acqua dolce sia accesa Assicurarsi che il rubinetto di aspirazione della presa a mare sia aperto e non bloccato Verificare che il tappo Pumpguard™ sia stretto e non bloccato
La tazza si svuota dopo aver scaricato il lavaggio della toilette	Disposizione errata delle tubazioni di scarico	Accertarsi che le tubature di scarico siano installate sopra la base della toilette con un anello di ventilazione, vedere il manuale di installazione
Perdita d'acqua dalla pompa reflui	Clip a sgancio rapido non pienamente inserita	Assicurarsi che la pompa di scarico sia completamente inserita nella base della toilette, assicurarsi che la clip di rilascio rapido sia totalmente inserita
	Clip del tubo allentate	Assicurarsi che le clip del tubo siano completamente serrate
	Guarnizione albero e/o o-ring usurati	Sostituire la guarnizione e/o l'o-ring

Garanzia

Xylem LIMITED WARRANT GARANZIA QUESTO PRODOTTO È PRIVO DI DIFETTI E DI LAVORAZIONE PER UN PERIODO DI 1 ANNO DALLA DATA DI PRODUZIONE. LA GARANZIA È ESCLUSIVA E SOSTITUISCE QUALSIASI ALTRA GARANZIA ESPRESSA O IMPLICITA, GARANZIA, CONDIZIONE O TERMINI DI QUALSIASI NATURA RELATIVA ALLA MERCE FORNITA QUI DI SEGUITO, INCLUSE, A TITOLO ESEMPLIFICATIVO, EVENTUALI GARANZIE IMPLICITE DI COMMERCIALIZZABILITÀ E IDONEITÀ PER UNO SCOPO PARTICOLARE, CHE SONO CON LA PRESENTE ESPRESSAMENTE ESCLUSO ED ESCLUSO. SALVO QUANTO DIVERSAMENTE PREVISTO DALLA LEGGE, L'ESCLUSIVO RIMEDIO DELL'ACQUIRENTE E LA RESPONSABILITÀ COMPLESSIVA DEL VENDITORE PER LA VIOLAZIONE DI QUALSIASI DELLE PRECEDENTI GARANZIE SONO LIMITATI ALLA RIPARAZIONE O SOSTITUZIONE DEL PRODOTTO E SARANNO IN OGNI CASO LIMITATI ALL'IMPORTO PAGATO DALL'ACQUIRENTE IN BASE AL PRESENTE. IN NESSUN CASO IL VENDITORE È RESPONSABILE DI ALCUN DANNO DI QUALSIASI ALTRA FORMA, DIRETTO, INDIRETTO, LIQUIDATO, ACCIDENTALE, CONSEGUENZIALE, PUNITIVO, ESEMPLARE O SPECIALE, INCLUSI, A TITOLO ESEMPLIFICATIVO, IL PERDITA DI GUADAGNO, LA PERDITA DI RISPARMI O RICAVI ATTESI, PERDITA DI REDDITO, PERDITA DI BUSINESS, PERDITA DI PRODUZIONE, PERDITA DI OPPORTUNITÀ O PERDITA DI REPUTAZIONE. LA PRESENTE GARANZIA È SOLO UNA RAPPRESENTAZIONE DELLA GARANZIA LIMITATA COMPLETA. PER UNA SPIEGAZIONE DETTAGLIATA, VISITARE IL SITO www.xylem.com/it-it/support/, CHIAMARE IL NOSTRO UFFICIO NUMERO INDICATO, O SCRIVERE UNA LETTERA AL VOSTRO UFFICIO REGIONALE.

DOEL VAN DEZE HANDLEIDING

Het doel van deze handleiding is het bezorgen van de nodige informatie voor de installatie, de werking en het onderhoud van het product. Digitale versies van deze handleiding en gegevensbladen en andere informatie zijn terug te vinden op:

xylem.com/jabsco

INHOUD VAN DE HANDLEIDING**Bladzijde**

Inhoud van de kit & montage van de pomp.....	55
Instructies voor de installatie.....	56
Besturingen & elektrische installatie.....	59
Bedieningsinstructies.....	62
Onderhoud & winterklaar maken.....	63
Problemen oplossen en garantie.....	65



Inhoud Quiet Flush E2-kit

- Samenstelling Quiet Flush E2 elektrisch toilet
- Toiletbril en deksel
- Bedieningspaneel met touchpad en bedieningskast
- Magneetventielkit (versie met vers water)
- Inlaatspoelpompkit (versie met onbehandeld water)
- Witte 3/4" (19 mm) inlaatslang, 6 ft (1,8 m)
- 1" (25 mm) > 1.5" (38 mm) slangadapter
- Instructie- & bedieningshandleiding
- Gegevensblad
- Kit waarschuwingslabels

Montageopties:

De Quiet Flush E2 kan in verschillende configuraties worden gemonteerd zodat de afvoerleidingen aan de achterkant kunnen worden gelegd. De toiletbasis kan in stappen van 90° worden gemonteerd zodat de basis links, rechts of achteraan de pot kan worden gemonteerd. De afvoerpomp kan 180° worden gedraaid zodat de leidingen aan de achterkant kunnen worden gelegd.

Afvoerpomp draaien



Draai de schroef van de basis-kap los, verwijder de basiskap en de motorkap



Til de C-clip op om de afvoerpomp los te maken

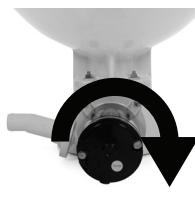

Draai de pomp/motor, plaats de C-clip terug om de afvoerpomp opnieuw vast te maken



Afvoerpomp gedraaid

Toiletbasis draaien

- Verwijder de moeren, ringen en bouten waarmee de toiletbasis aan de toiletpot is bevestigd
- Draai de toiletpot in stappen van 90° in de gewenste montagepositie
- Installeer de moeren, ringen en bouten waarmee de toiletbasis aan de toiletpot is bevestigd (zorg ervoor dat de O-ring correct is gepositioneerd)
- Draai de moeren vast met 4 Nm (2.9 ft-lb)

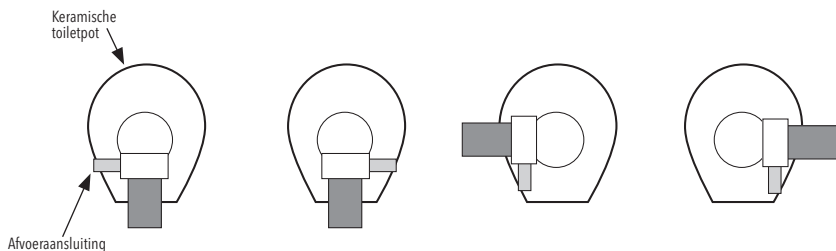

Toepassingen

De Jabsco Quiet Flush elektrisch bediende maritieme toiletten kunnen zowel in motor- als zeilboten worden geïnstalleerd, boven of onder de waterlijn, voor gebruik op zee, op rivieren, meren of kanalen.



OPGELET: de elektrische toiletten van Jabsco zijn speciaal ontworpen voor maritiem gebruik. Raadpleeg Jabsco voor advies over mogelijke niet-maritieme toepassingen.

Een typische installatie kan het afval overboord lozen (op voorwaarde dat uw nationale en plaatselijke voorschriften dit toestaan) of in een verwerkingsstelsel of in een tank aan boord (U.S.C.G. Marine Sanitation Devices type I, II en III).

Instructies voor de installatie

Het toilet is slechts een onderdeel van een systeem. Een correcte installatie van het volledige systeem is essentieel voor correcte, betrouwbare en veilige werking en een bevredigende levensduur.

Locatie

- Kies een locatie die rondom en boven de toiletpot voldoende vrije ruimte biedt.
- Het montageoppervlak moet vlak, stijf en sterk genoeg zijn om het gewicht van zowel het toilet als de gebruiker te dragen. Zorg ervoor dat het oppervlak minstens 2" (50 mm) breder en 2" (50 mm) dieper is dan de basis van het toilet en de pomp.
- Zorg ervoor dat er voldoende vrije ruimte onder het montageoppervlak is om de bevestigingsbouten te kunnen vastzetten en om ze voor onderhoud te kunnen verwijderen.
- Plaats de toiletbril en het deksel op de pot. Ze moeten omhoog en erover kunnen worden geklapt zodat ze niet voorover vallen wanneer het vaartuig overhelt of zich opricht. Wanneer ze erover zijn opgeklapt, moeten ze zodanig worden ondersteund dat de scharnieren niet worden belast. Verwijder de toiletbril en het deksel en leg ze opzij tot de installatie is voltooid.

Montage

Vereiste gereedschappen:

- 3 x roestvrij stalen bouten of lagbouten met een diameter van 5/16" (8 mm) en een lengte die bij de dikte van de oppervlaktebevestiging past
- 3 roestvrij stalen moeren, bij voorkeur zelfborgend. Als u geen zelfborgende moeren gebruikt, hebt u een moerborgmiddel nodig.
- 6 roestvrijstalen ringen van 5/16" (8 mm), 3 onder de boutkoppen en 3 onder de moeren, indien gebruikt.

- Een tube witte siliconenkit.
- Plaats het toilet in de gekozen positie en duid, met de gaten in de basis als leidraad, de posities voor de 3 boutgaten op het montageoppervlak aan. Verwijder het toilet en boor 3 verticale gaten met een diameter van 5/16" (8 mm) door het montageoppervlak.
- Voer nu de rest van de installatie uit alvorens de toiletpot vast te zetten.

Rompdoorvoeren

Vereiste gereedschappen:

- Zeekraan met een diameter van 3/4" (19 mm) voor de spoelpomp en, als u overboord afvoert, een kraan met een diameter van 1" (25 mm) voor de afvoer. Een extra adapter 1" naar 1-1/2" (25 mm naar 38 mm) wordt met het toilet meegeleverd.
- Volg de instructies van de fabrikant van de zeekraan met betrekking tot materialen en installatiemethodes.
- Zorg ervoor dat de inlaatzeekraan zodanig is geplaatst dat die zich altijd onder de waterlijn bevindt wanneer het vaartuig on-derweg is en zorg er ook voor dat een andere buitenzeekraan zowel achter als boven de inlaatzeekraan is geplaatst.

**GEVAAR: rompdorvoeren - VOLG DEZE INSTRUCTIES!**

Als de installatie van het toilet tot gevolg heeft dat het wordt aangesloten op EEN rompdorvoer die zich op ELK moment onder de waterlijn kan bevinden, ongeacht of het vaartuig in rust is, onderweg is en overhelt, rolt of zich opricht, moet u het toilet in overeenstemming met deze instructies voor de Installatie worden geïnstalleerd. Als u dit niet doet, kan er water naar binnen stromen, waardoor het vaartuig kan zinken, wat tot de dood kan leiden.

**GEVAAR: schade - GEBRUIK ZEEKRANEN!**

Als het toilet op EEN rompdorvoer is aangesloten en als het toilet of de leidingen zijn beschadigd, kan er water naar binnen stromen waardoor het vaartuig kan zinken, wat tot de dood kan leiden. Als u verbindingen maakt tussen het toilet en EEN rompdorvoer die zich op ELK moment onder de waterlijn kan bevinden, moeten daarom zeekekrans met volledige diameter op deze doorvoeren worden gemonteerd, zodat ze kunnen worden afgesloten.

De zeekekrans MOETEN ook zodanig worden geplaatst dat ze voor alle gebruikers van het toilet gemakkelijk toegankelijk zijn. Als dit om welke reden dan ook niet mogelijk is, MOETEN op de slangen secundaire kleppen van marinekwaliteit worden gemonteerd op plaatsen waar ze gemakkelijk bereikbaar zijn.

**GEVAAR: rand van de toiletpot onder de waterlijn - GEBRUIK GEVENTILEERDE LUSSEN!**

Als het toilet op EEN rompdorvoer is aangesloten en als de rand van de toiletpot onder de waterlijn daalt, kan er water naar binnen stromen waardoor het vaartuig kan zinken, wat tot de dood kan leiden.

Als de rand van het toilet zich minder dan 8" (20 cm) boven de waterlijn bevindt wanneer het vaartuig in rust is of als er ENIGE mogelijkheid bestaat dat de rand van de toiletpot zich op ELK moment onder de waterlijn bevindt, MOET een antihellus worden gemonteerd in alle leidingen die op een rompdorvoer zijn aangesloten, ongeacht of het om een in- of uitlaat gaat.

SPECIALE OPMERKING 1: de inlaatleidingen met kleinere diameter zijn gevaarlijker dan de uitlaatleidingen met grotere diameter. Als er geen geventileerde antihellus in de inlaatleiding is gemonteerd, zal er water in de toiletpot stromen wanneer de inlaatzeekraan open staat en de rand van de toiletpot zich onder de eigenlijke waterlijn bevindt.

SPECIALE OPMERKING 2: het maken van een lus in de slang zonder een ventilatieopening aan te brengen, kan even gevaarlijk zijn als helemaal geen lus voorzien, omdat het water over een lus kan hevelen. Het is eigenlijk de ventilatie die het hevelen voorkomt.

Leidingen - Algemene instructies voor alle opties

Verste gereedschappen:



OPMERKING: de totale opvoerhoogte mag niet meer dan 4 voet (1,2 m) bedragen. Om water in de toiletpot te houden, moet de afvoerslang ongeveer 8 tot 10" (20-25 cm) boven de basis van het toilet en zo dicht mogelijk bij het toilet naar boven worden geplaatst zonder daarbij een lelijke sanitaire situatie te creëren.

- Met een spiraal versterkte flexibele slangen met gladde boring voor zowel de inlaat van 3/4" (19 mm) als de uitlaat van 1" (25 mm) of 1,5" (38 mm). Het toilet wordt geleverd met een adapter van 1" (25 mm) naar 1,5" (38 mm).
- Twee roestvrij stalen wormwielsslangklemmen voor elke slangpilaaraansluiting.
- Maak de slangen zodanig vast dat ze niet kunnen schuiven en schuren en dat ze geen druk uitoefenen op de slangpilaren waarop ze zijn aangesloten, aangezien dit tot lekkage van de aangrenzende verbindingen kan leiden.
- Vermijd scherpe bochten in de slangen, omdat die anders kunnen knikken.
- Houd alle leidingen zo recht en zo kort mogelijk, vermijd de passage over obstakels waardoor luchtsluisen ontstaan.
- Als het moeilijk is om de slang op de slangpilaren van het toilet of de zeekekrans te monteren, smeet ze dan in met water of maak de slang zachter door het uiteinde in heet water te dompelen.



OPGELET: gebruik geen vlammen op de slang. Gebruik geen vlam of hitte op de plastic slangpilaren van het toilet, de spoelpomp of het magneetventiel. Gebruik geen oliën, vetten of synthetische smeermiddelen. Breng geen afdichtingsmiddel aan op de slangverbindingen. Draai de slangklemmen niet te strak aan. Deze acties kunnen allemaal leiden tot barsten of breuken in de plastic onderdelen.

- Bevestig de uiteinden van alle slangen aan de slangpilaren met twee roestvrij stalen wormwielsslangklemmen en zorg ervoor dat alle inlaataansluitingen luchtdicht zijn en dat alle uitlaataansluitingen waterdicht zijn.

Leidingen voor spoelen met vers water

Vereiste gereedschappen:

- Een T-stuk dat past op de leidingen van het drukwatersysteem van uw boot met een nippel van 1/2" (13 mm) die naar het magneetventiel gaat.



OPGELET: schakel de stroom naar de pomp van het waterdruksysteem uit en open de koudwaterkraan om de druk van het systeem te halen.

- Installeer een T-fitting in de koudwaterleiding onder druk in de buurt van het toilet om een toevoer van 1/2" (13 mm) naar het magneetventiel te voorzien.



OPGELET: als u uw watersysteem ooit aansluit op een niet-gereguleerde stadswatervoorziening in de Verenigde Staten, MOET u een drukregelaar aanbrengen of gebruiken om overstromingsgevaar te voorkomen.

- Het magneetventiel moet met behulp van de meegeleverde montageplaat in een droge positie op een geschikt en veilig oppervlak worden gemonteerd. Het ventiel kan in elke richting worden gemonteerd.
- Installeer geschikte leidingen tussen de T-fitting en de inlaatpoort van 1/2" (13 mm) op het magneetventiel.
- Leid de slang van 3/4" (19 mm) via de meest directe route van de uitlaatpoort van 3/4" (19 mm) op het magneetventiel naar de spoelinlaatbocht.



OPGELET: leidingen - Keuze van de correcte methode

U MOET uit 2 opties de correcte methode voor de inlaatleidingen en uit 4 opties de correcte methode voor de uitlaatleidingen, naargelang het toilet zich boven of onder de waterlijn bevindt en naargelang alles overboord of in een tank aan boord wordt geloosd.

Leidingen voor spoelen met onbehandeld water - 2 opties

- Installeer de spoelpomp voor onbehandeld water op een droge plaats dicht bij het toilet, waar deze zich nooit meer dan 6 voet (2 m) boven de waterlijn van de overhelling bevindt.
- Monteer de meegeleverde Pumpguard™ op de inlaat van de spoelpomp.
- Raadpleeg voor meer informatie het afzonderlijke gegevensblad dat bij de spoelpomp wordt geleverd.

Optie 1: toilet onder de waterlijn van de overhelling

- U MOET een geventileerde lusfitting van 3/4" (19 mm) monteren, Jabsco-onderdeelnummer 29015-0000.
- Leid de slang van 3/4" (19 mm) via de meest directe route van de inlaatzeekraan naar de inlaat van de Pumpguard™ die op de spoelpomp is gemonteerd.



OPMERKING: plaats de geventileerde antihevellus niet tussen de inlaatzeekraan en de spoelpomp, omdat dit het aanzuigen van de spoelpomp kan verhinderen.

- Leg een 3/4" (19 mm) lange slang tussen de uitlaat van de spoelpomp en de spoelinlaatbocht om een antihevellus te vormen waarvan het hoogste punt zich minstens 8" (20 cm) boven de hoogst mogelijke waterlijn bevindt en monteer de 3/4" (19 mm) geventileerde lus op het hoogste punt.

Optie 2: toilet altijd boven de waterlijn van de overhelling

- Leid de slang van 3/4" (19 mm) via de meest directe route van de inlaatzeekraan naar de inlaat van de Pumpguard™ die op de spoelpomp is gemonteerd.
- Leid de slang van 3/4" (19 mm) via de meest directe route van de uitlaat van de spoelpomp naar de spoelinlaatbocht.

Afvoerleidingen - 4 opties

Optie 1: toilet onder de waterlijn en afvoer overboord

- Een geventileerde lus van 1" (25 mm) of 1,5" (38 mm) MOET worden gemonteerd, Jabsco-onderdeelnummer 29015-0020 1" (25 mm) of 29015-0010 1.5" (38 mm).
- Laat de afvoerslang van de terugslagklep een lus vormen die zich minstens 8" (20 cm) boven de hoogst mogelijke waterlijn bevindt en monteer de geventileerde lus op het hoogste punt

Optie 2: toilet altijd boven de waterlijn van de overhelling en afvoer overboord

- Leid de uitlaatslang van de terugslagklep via de meest directe route naar de uitlaatzeekraan.

Optie 3: toiletafvoer in tank EN bovenkant van de tank altijd boven de terugslagklep

- Een geventileerde lus van 1" (25 mm) of 1,5" (38 mm) MOET worden gemonteerd, Jabsco-onderdeelnummer 29015-0020 1" (25 mm) of 29015-0010 1.5" (38 mm).
- Als er ENIGE mogelijkheid bestaat dat de terugslagklep zich op ENIG moment onder de bovenkant van de tank bevindt, moet een geventileerde antihevellus in de afvoerleiding worden gemonteerd om ervoor te zorgen dat de inhoud van de tank niet via de toiletpot naar buiten kan worden geheveld.
- Leg de uitlaatslang zodanig dat ze een lus vormt die minstens 8" (20 cm) boven het hoogst mogelijke punt ligt dat de bovenkant van de tank kan bereiken en monteer de geventileerde lus op dat hoogste punt.

Optie 4: toiletafvoer in tank EN terugslagklep altijd boven de bovenkant van de tank

- Leid de uitlaatslang via de meest directe route van de terugslagklep naar de inlaat van de tank.



OPMERKING: zorg ervoor dat alle leidingen zodanig worden gelegd dat wanneer de basis, de toiletpot en de pomp zijn geïnstalleerd, de slangen gemakkelijk aan de inlaatbocht en de afvoerpoort kunnen worden bevestigd.

Besturingen & elektrische installatie

- De besturingseenheid MOET rechtstreeks op de accu worden aangesloten of op een primair verdeelbord met voldoende reserveampèrecapaciteit.
- Beperk de totale lengte van zowel de positieve als de negatieve draad tot een minimum door de draadgrootte te kiezen uit de tabel Elektrische specificaties (pagina 60).



OPGELET: een onjuiste draadgrootte leidt tot spanningsval en vermindert de prestaties.

- Maak alle verbindingen met klemmenblokken en krimpconnectoren van marinekwaliteit.
- Gebruik meerdradige koperdraad van marinekwaliteit.
- Ondersteun alle draden ongeveer om de 18" (45 cm) met plastic kabelklemmen.
- Monteer de juiste maat zekeringhouder of stroomonderbreker, gekozen uit de tabel Elektrische specificaties. Als u de besturingseenheid rechtstreeks op de accu aansluit, monteer uw zekeringhouder of stroomonderbreker dan binnen 7" (17 cm) van de accu.



OPGELET: verwijder de zekering of zet de stroomonderbreker uit tijdens de installatie van de besturingseenheid en de elektrische installatie.

- Kies een plaats voor het bedieningspaneel die zowel voor staande als zittende gebruikers geschikt is en die het mogelijk maakt om de besturingskabel van 10 ft (3 m) naar het toilet te leiden.
- Om het meegeleverde Jabsco Fascia-paneel te gebruiken, boort u een gat van 5/8" (16 mm) voor de connector van de 6-wegbesturingskabel. Schroef het bedieningspaneel met geschikte schroeven met verzonken kop op de gekozen plaats. Klik het Fascia-paneel vast.
- Schuif de krimpkous over de besturingskabel. Sluit de 6-wegbesturingskabel aan op het toilet en gebruik voorzichtig een heteluchtpistool of een haardroger om de krimpkous over de 6-wegconnector af te dichten. Bevestig de besturingseenheid op een droge maar toegankelijke plaats dicht bij de spoelpomp.

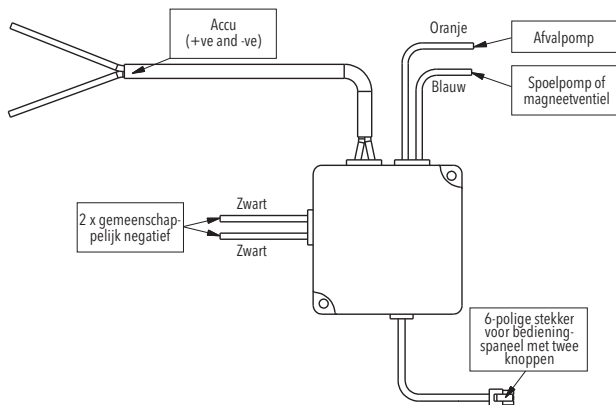
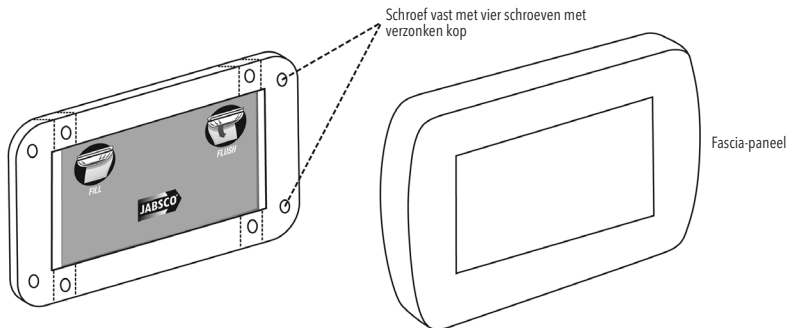

- Sluit de positieve (+) voeding van de boot aan op de rode ingangskabel (+) van de schakelkast en de negatieve (-) voeding van de boot op de zwarte uitgangskabel (-) van de besturingseenheid.
- Sluit de oranje (+) uitgangskabel van de besturingseenheid aan op de rode (+) ingangskabel van de spoelpompmotor. Sluit de zwarte (-) kabel van de spoelpomp aan op een van de gemeenschappelijke negatieve kabels op de besturingseenheid.
- Sluit de blauwe (+) uitgangskabel van de besturingseenheid aan op een willekeurige aansluiting van het magneetventiel of op de rode (+) ingangskabel van de spoelpomp voor onbehandeld water.
- Sluit de overblijvende aansluiting van het magneetventiel of de zwarte (-) uitgangskabel van de spoelpomp aan op een van de gemeenschappelijke negatieve (-) kabels van de besturingseenheid.

ELEKTRISCHE SPECIFICATIES

Spanning	Stroomopname	Zekering/stroomonderbreker	Draadgrootte AWG (mm ²) per voet (meter) lengte*			
			0 - 13 ft (0 - 4 m)	13 - 20 ft (4 - 6 m)	20 - 40 ft (6 - 12 m)	40 - 60 ft (12 - 18 m)
12 Vdc	20	25 Amp	14 AWG (2.5 mm ²)	12 AWG (4 mm ²)	10 AWG (4 mm ²)	8 AWG (6 mm ²)
24 Vdc	10	15 Amp	16 AWG (2.5 mm ²)	16 AWG (2.5 mm ²)	14 AWG (4 mm ²)	12 AWG (4 mm ²)

*De draadlengte is de totale afstand van de accu naar de spoelpomp en terug naar de accu.

Bevestiging van de toiletbasis & installatie van de motorsteun

Opmerking: om de installatie te vereenvoudigen, kan de afvoerpomp worden verwijderd alvorens deze taak uit te voeren.

Schroef de toiletbasis vast met de gekozen gereedschappen (pagina 56). Draai alle bevestigingen goed vast. Als u geen zelfborgende moer gebruikt, gebruik dan moerborgmiddel.



BELANGRIJK: installeer de motorsteun.

- Het wordt aanbevolen om het motorsteunblok op het montageoppervlak in plaats van op de motorbehuizing te monteren.
- Zorg ervoor dat het montageoppervlak proper en droog is.
- Verwijder de 3M beschermende tape, plaats het steunblok zodanig dat het zich direct onder het achterste deel van de motor bevindt wanneer het op de toiletbasis is aangesloten.
- Zorg ervoor dat het zich in het midden van de motor bevindt, ongeveer 1" (2,5 cm) van de achterkant van de motorbehuizing.
- Het steunblok mag de achterkant van de motorbehuizing niet overlappen, omdat de motorkap hierdoor wordt gehinderd.
- Druk het steunblok stevig aan om ervoor te zorgen dat het blok zich aan het montageoppervlak hecht.
- Sluit de afvoerpomp aan op de basis en zorg ervoor dat de C-clip met snelsluiting goed is vastgeklikt.
- Sluit de afvoerslang aan (indien die tijdens de montage van de basis is losgekoppeld).
- Monteer de toiletbril en het deksel met behulp van de meegeleverde verstelbare sluitingen.

Test

- Voor de test moet u ervoor zorgen dat alle verbindingen goed zijn vastgemaakt.
- Zorg ervoor dat de accu volledig is opgeladen en dat de circuits onder spanning staan.
- Zet de verswaterpomp voor het verswatertoilet aan of open de zeekraan voor het toilet met onbehandeld water.
- Raadpleeg het hoofdstuk Bedieningsinstructies.
- Om het magneetventiel of de spoelpomp bij de eerste installatie voor te bereiden, moet de "eco mode"-functie enkele keren worden bediend tot er water in de toiletpot stroomt. Daarna worden ze automatisch door het bedieningspaneel geactiveerd.
- Inspecteer alle slangverbindingen en de afvoerpomp en controleer of er geen lekkage aanwezig is. Als u een lekkage vaststelt, controleer dan of alle slangklemmen goed vastzitten en of de C-clip van de afvoerpomp volledig in de behuizing van de toiletbasis is geklikt.
- BIJ VOLTOOIING - SLUIT DE TWEE ZEEKRANEN of schakel de verswaterpomp uit.



VEILIGHEID: zorg ervoor dat deze INSTRUCTIEHANDLEIDING in handen komt van de eigenaar, de kapitein of de operator van het vaartuig aangezien ze essentiële veiligheidsinformatie bevat.

Bedieningspaneel

Het Quiet Flush-toiletgamma heeft een multifunctioneel 'one touch' bedieningspaneel met drie opties:

Het Quiet Flush E2-toilet heeft een 'one touch' bedieningspaneel met drie opties: 'eco flush', 'normal flush' en 'dry bowl'

- Druk op 'eco' of 'normal' om de spoelcyclus te activeren. Voor het eerste gebruik moet het systeem worden voorbereid. Activeer de functie 'eco' of 'normal' 2-3 keer om ervoor te zorgen dat het systeem volledig is voorbereid met water dat zich op de bodem van de toiletpot bevindt.
- 'eco' en 'normal' – Zorg ervoor dat er voor gebruik spoelwater in de toiletpot aanwezig is. Gebruik het toilet en activeer de gewenste spoelfunctie. Er wordt een extra hoeveelheid water toegevoegd, gevolgd door de afvoersluiting. Vervolgens wordt water aan de toiletpot toegevoegd en is alles klaar voor het volgende gebruik.
- 'dry bowl' is een verborgen functie. Activeer deze functie om ervoor te zorgen dat de toiletpot wordt leeggemaakt zonder dat er nieuw spoelwater wordt toegevoegd. Hierdoor blijft de toiletpot droog. Dit is wenselijk bij het zeilen/varen met de motor om spatwater te voorkomen. Om deze functie te activeren, houdt u de knop 'normal flush' minimaal 3 seconden ingedrukt. De afvoerpomp wordt geactiveerd zonder dat er nieuw spoelwater in de toiletpot komt. Zorg ervoor dat de functie 'eco' of 'normal flush' is geactiveerd om water aan de toiletpot toe te voegen alvorens het toilet te gebruiken.

Spoelopties

1. Vers water

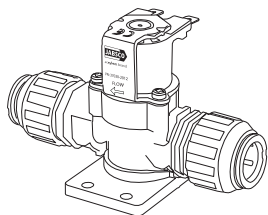

2. Onbehandeld water

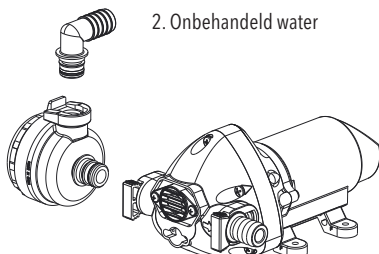

1. De Quiet Flush-serie wordt geleverd met een gecombineerd magneetventiel en dubbele terugslagklep voor aansluiting op elk bestaand drukwatersysteem met een debiet van 3 GPM of meer. De dubbele terugslagklep voorkomt terugstroming van het toilet in het drinkwatersysteem, in overeenstemming met ABYCTH-29
2. De Quiet Flush-serie wordt geleverd met een op afstand bedienbare zelfaanzuigende pomp voor de aanvoer van spoelwater uit de zee, rivieren of meren. Compleet met een Pumpguard™-zeef.

Bedieningsinstructies

Het toilet is een van de meest gebruikte uitrustingen op een boot. Een goede werking van het toilet is essentieel voor de veiligheid en het comfort van alle gebruikers aan boord.

- Open de inlaat- en uitlaatzeekraan of schakel de verswaterpomp (en secundaire ventielen, indien aanwezig) in. Gebruik het bedieningspaneel zoals hierboven beschreven.



OPGELET: alleen menselijk afval en toiletpapier mogen in het toilet. **SPOEL NOOIT VREEMDE VOORWERPEN DOOR**, zoals keukenrol, luiers, vochtige doekjes, condooms, producten voor vrouwelijke hygiëne, flosdraad, huisvuil enz. De fabrikant aanvaardt geen aansprakelijkheid voor schade aan het toilet of het systeem als gevolg van een onjuist gebruik.



GEVAAR: schade - GEBRUIK ZEEKRANEN!

Als het toilet is aangesloten op EEN rompdoorvoer die zich op elk moment onder de waterlijn bevindt en als het toilet of de leidingen zijn beschadigd, kan er water naar binnen stromen waardoor het vaartuig kan zinken, wat tot de dood kan leiden.

Daarom **MOETEN** beide zeekranen (of secundaire ventielen) na elk gebruik worden afgesloten. Wanneer uw vaartuig onbeheerd wordt achtergelaten, ook al is het maar voor korte tijd, **MOETEN** beide zeekranen dicht zijn (zelfs als er secundaire ventielen zijn geïnstalleerd).

- Zorg ervoor te zorgen dat ALLE gebruikers begrijpen hoe de toiletsystemen correct en veilig moeten worden bediend, inclusief de zeekranen en secundaire ventielen.
- Geef bijzondere instructies aan kinderen en bezoekers.

Reiniging

- Gebruik een vloeibaar of dikvloeibaar reinigingsmiddel voor keramiek.



OPGELET: gebruik **GEEN** agressieve chemische middelen zoals aceton of bleekmiddel, omdat de plastic onderdelen kunnen barsten en de emailaag op de toiletbril en het deksel blaren kan vertonen.

- Gebruik voor de reiniging van de rest van het toilet, inclusief de toiletbril en het deksel, een niet-schurend vloeibaar reinigingsmiddel. Poets alleen met een droge doek.



OPGELET: gebruik op geen enkel onderdeel van het toilet schuursponsjes en gebruik geen dikvloeibare reinigingsmiddelen behalve voor de toiletpot.

- Om het toilet te ontsmetten, gebruikt u een vloeibaar ontsmettingsmiddel dat volgens de instructies van de fabrikant is verdund. U kunt dit op alle delen van het toilet aanbrengen met een spons of een zachte borstel.



OPGELET: gebruik geen dikke vloeibare toiletreinigers of bleekmiddel. Ze kunnen de ventielen, pakkingen, afdichtingen en de emailaag van de toiletbril en het deksel beschadigen.

Onderhoudsinstructies

De Quiet Flush elektrische toiletten van Jabsco hebben normaal geen onderhoud nodig tijdens het seizoen, op voorwaarde dat ze in het najaar winterklaar worden gemaakt.

- Controleer regelmatig of alle bevestigingen goed vastzitten en geen lekkage vertonen.



GEVAAR: lekken- HERSTEL LEKKEN ONMIDDELIJK!

Als het toilet op EEN rompdoorvoer is aangesloten en als het toilet of de leiding een klein lek vertoont, kan dit plotseling een groot lek worden waardoor er water naar binnen kan stromen waardoor het vaartuig kan zinken, wat tot de dood kan leiden.

Daarom moet ELK lek onmiddellijk worden hersteld.

Bedieningspaneel en besturingseenheid

- Deze eenheden zijn 'voor het leven verzegeld' en zijn onderhoudsvrij.

Magneetventiel

- Zie het aparte gegevensblad van het magneetventiel.

Spoelpomp

- Raadpleeg het gegevensblad van de spoelpomp van de 31331-series.

Asafdichting

- In het onwaarschijnlijke geval dat er water uit de as van de spoelpompmotor begint te druppelen, kan de afdichting versleten zijn en moet die worden vervangen.
- Onderhoudsinstructies zijn terug te vinden in de onderhoudskit, zie hoofdstuk Reserveonderdelen voor meer informatie.

Elektrische aansluitingen

- Inspecteer zorgvuldig alle elektrische aansluitingen, ook als ze beschermd zijn. Verwijder corrosie op de aansluitklemmen of in de kabels en breng alle losse of zwakke verbindingen opnieuw tot stand, omdat die bij belasting spanningsval veroorzaken, waardoor spoelpomp minder goed werkt. Bescherm alle elektrische aansluitingen tegen vocht.

Onderhoud & winterklaar maken – Voorbereiding

De Quiet Flush elektrische toiletten van Jabsco zijn zodanig ontworpen dat ze door de gebruiker kunnen worden onderhouden en er geen speciale vaardigheden vereist zijn.

- Spoel het toilet volgens de Bedieningsinstructies door en controleer of alle afval uit de afvoerleiding is en of de toiletpot leeg is.
- SLUIT BEIDE ZEEKRANEN (zelfs als secundaire ventielen zijn gemonteerd).
- SCHAKEL DE STROOM UIT OF VERWIJDER DE ZEKERING.
- Wees voorbereid om water op te ruimen dat uit het systeem kan komen.

Onderhoud – Winterklaar maken

Om het toiletsysteem tijdens de winter te beschermen, kan het systeem volledig worden afgetapt en gedemonteerd of aangesloten blijven en met niet-giftig antivriesmiddel worden gevuld.

- Tap het volledige systeem af, zowel als bescherming tegen vorstschade als om de groei van bacteriën in de leidingen, die onaangename geurtjes veroorzaken, tegen te gaan.
- Sluit de zeekranen, maak de slangklemmen los en maak de slanguiteinden los van de beide slangpilaren van de zeekraan. Zorg ervoor dat al het water uit het toiletsysteem is afgetapt.
- Maak de toiletbril en het deksel vast om gebruik te voorkomen en breng een waarschuwing aan.

Systeem met niet-giftig antivriesmiddel vullen



OPGELET: als u antivriesmiddel gebruikt om het toiletsysteem winterklaar te maken, gebruik dan alleen propyleenglycol (roze antivriesmiddel voor boten en campers).

- Spoel voldoende antivriesmiddel door om er zeker van te zijn dat het antivriesmiddel alle richtventielen (indien aanwezig) en de afvalwatertank(s) bereikt.
- Als het toilet met een verswaterspoeling is uitgerust, spoel dan antivriesmiddel door de spoelzijde van het systeem wanneer u het onder druk staande verswatersysteem winterklaar maakt. Als het systeem met een spoeling met zout of onbehandeld water is uitgerust, moet u de spoelzijde van het systeem winterklaar maken, onafhankelijk van het toilet, volgens de aanbevelingen van de fabrikant voor het winterklaar maken van de spoelpomp.
- Als het toilet en de bijbehorende onderdelen niet op de juiste manier winterklaar worden gemaakt, kan dat tot schade aan het systeem leiden.



GEVAAR: zeekranen per ongeluk geopend - BRENG EEN WAARSCHUWING AAN!

Als u het toilet gedemonteerd achterlaat en als de zeekranen worden geopend terwijl het vaarttuig drijft, zal er water naar binnen stromen waardoor het vaarttuig kan zinken, wat tot de dood kan leiden. Daarom MOET u een waarschuwing op de zeekranen aanbrengen en, indien mogelijk, de zeekranen dichtdraaien.

Opstart aan het begin van het seizoen:

- Sluit alle slangen weer aan die voor het winterklaar maken en aftappen zijn losgemaakt, zorg ervoor dat alle slangaansluitingen goed vastzitten en geen lekken vertonen.
- Bereid het systeem voor en test het volgens de bedieningsinstructies.
- Controleer alle slangaansluitingen nogmaals op lekken.

QUIET FLUSH E2 Snelsluiting – Spoelpomp

De Quiet Flush-afvoerpomp is zodanig ontworpen dat hij eenvoudig en snel met een minimum aan gereedschap kan worden verwijderd. Dit is bijzonder handig wanneer de afvoerpomp door een voorwerp zoals een vochtig doekje of maandverband is geblokkeerd.

- Alvorens de pomp te verwijderen, drukt u op de leegloopfunctie op het bedieningspaneel om zoveel mogelijk water uit de toiletput en de afvoerleiding te verwijderen. SCHAKEL NU DE STROOM NAAR HET TOILET UIT EN SLUIT DE INLAAT- EN DE UITLAATZEEKRANEN.
- Zorg ervoor dat u een lege emmer bij de hand hebt om eventueel achterblijvend water in de pompbehuizing op te vangen.
- Draai de schroef aan de achterkant van de kap van de toiletbasis los; verwijder de kap.
- Verwijder de motorkap.
- Als de afvoerleiding voldoende flexibel is, mag u die niet van de pomp verwijderen.
- Verwijder de afvoerleiding indien nodig van de pomp door de borgclip op te tillen; verwijder de slang voorzichtig en leg ze in een emmer. In de meeste gevallen zal de terugslagklep ervoor zorgen dat er geen restwater uit de afvoerslang loopt.
- Til de grote borgclip aan de bovenkant van de basiseenheid van de pomp op totdat die vastklikt en op zijn plaats wordt gehouden.
- Verwijder de pomp voorzichtig en giet eventueel restwater in een emmer. Verwijder al het materiaal dat zich in de pompkop en de afvoerpoort heeft verzameld.
- Plaats de pomp terug in de toiletbasis; druk de bevestigingsclip stevig omlaag tot u een klik hoort.
- Als de afvoerpoort was verwijderd, plaatst u die terug en duwt u de borgclip omlaag tot u een klik hoort.
- Controleer of alle aansluitingen goed vastzitten en de clips stevig op hun plaats zitten.
- Schakel de stroom naar het toilet in en open de zeekranen; hervat het gebruik van het toilet.
- Verwijder het materiaal volgens de plaatselijke afvalverwerkingsvoorschriften.

Probleemoplossing

Probleemoplossing	Vermoedelijke oorzaak	Oplossing
De toiletpot vult zich met spoelwater wanneer hij niet in gebruik is	Verswatersysteem - Vuil in magneetventiel	Isoleer het magneetventiel, controleer op vuil in de ventielzitting, spoel het ventielhuis, spoel de filter, vervang het ventiel.
	Systeem met onbehandeld water - Spoelpomp	Isoleer de spoelpomp, controleer de ventielconstructie op vuil. Reinig.
De toiletpot wordt niet geleegd	Geblokkeerde pomp of verstopte afvoerleiding	Controleer of de ventielen in het afvoersysteem open zijn
		Controleer of de vuilwatertank niet vol is, controleer de vuilwatertank ventilatie is niet geblokkeerd
		Controleer toiletafvoerpomp, terugslagklep en afvoerleiding voor verstoppingen
Er komt geen water in de toiletpot	Lek in de inlaatslang	Controleer of de inlaatslangaansluitingen luchtdicht zijn
	Geen stroom naar magneetventiel of spoelpomp	Controleer de stroom naar het magneetventiel of de spoelpomp voor onbehandeld water Zorg ervoor dat de verswaterpomp is ingeschakeld Zorg ervoor dat de inlaatzeekraan open is en niet is geblokkeerd Controleer of de Pumpguard™-kap goed vastzit en niet is geblokkeerd
De toiletpot loopt leeg na het doorspoelen van het toilet	Foutieve plaatsing van de afvoerleidingen	Zorg ervoor dat de afvoerleiding boven de basis van het toilet in een lus loopt en dat er een geventileerde lus is geïnstalleerd, zie Installatiehandleiding
Er lekt water uit de afvalpomp	Clip van de snelsluiting niet volledig ingevoegd	Zorg ervoor dat de afvoerpomp volledig in de toiletbasis is ingevoegd, zorg ervoor dat de clip van de snelsluiting volledig vastzit
	Losse slangclips	Zorg ervoor dat alle slangclips goed vastzitten
	Asafdichting en/of O-ring versleten	Vervang de afdichting en/of de O-ring

Garantie

XYLEM BEPERKTE GARANTIE GARANDEERT DIT PRODUCT VRIJ VAN DEFECTEN EN VAKMANSCHAP VOOR EEN PERIODE VAN 1 JAAR NA DE FABRICATEDATUM. DE GARANTIE IS EXCLUSIEF EN IN PLAATS VAN ENIGE EN ALLE ANDERE UITDRUKKELIJKE OF IMPLICIETE GARANTIES, GARANTIES, VOORWAARDEN OF VOORWAARDEN VAN WELKE AARD MET BETREKKING TOT DE GOEDEREN DIE HIERONDER GELEVERD WORDEN, INCLUSIEF MAAR NIET BEPERKT VOOR ALLE IMPLICIETE GARANTIES VAN GARANTIES UITDRUKKELIJK AFGEWEEZEN EN UITGESLOTEN. TENZIJ ANDERS BEPAALD DOOR DE WET, ZIJN DE EXCLUSIEVE VERHAALSMOGELIJKHEID VAN DE KOPER EN DE TOTALE AANSPRAKELIJKHEID VAN DE VERKOPER VOOR SCHENDING VAN EEN VAN DE VOORGAANDE GARANTIES BEPERKT TOT REPARATIE OF VERVANGING VAN HET PRODUCT EN ZAL IN ALLE GEVALLEN BEPERKT WORDEN TOT DE KOPER. IN GEEN GEVAL IS DE VERKOPER AANSPRAKELIJK VOOR ENIGE ANDERE VORM VAN SCHADE, HETZIJ DIRECTE, INDIRECTE, VLOEIBARE, INCIDENTELE, GEVOLGSCHADE, BEPAALDE, VOORBEELDSCHADE OF BIJZONDERE SCHADE, MET INBEGRIIP VAN MAAR NIET BEPERKT TOT WINSTVERLIES, VERLIES VAN SAVANTISCH VERLIES, VERLIES VAN ZAKEN, VERLIES VAN PRODUCTIE, VERLIES VAN KANS OF VERLIES VAN REPUTATIE. DEZE GARANTIE IS SLECHTS EEN VERTEGENWOORDIGING VAN DE VOLLEDIGE BEPERKTE GARANTIE. GA VOOR EEN GEDETAILLEERDE UITLEG ONS BEZOEKEN OP www.xylem.com/nl-nl/support/, BEL ONS KANTOORNUMMER, OF SCHRIJF EEN BRIEF NAAR UW REGIONALE KANTOOR.

SYFTE MED DENNA HANDBOK

Syftet med denna handbok är att tillhandahålla nödvändig information för produktinstallation, drift och underhåll. Elektroniska versioner av denna handbok, såväl som datablad och annan information finns på:

xylem.com/jabsco

HANDBOKENS INNEHÅLL	Sida
Setinnehåll & pumpmontering	67
Installationsinstruktioner	68
Kontroller & elektriska anslutningar.....	71
Driftsinstruktioner.....	74
Service & Förberedelse inför vintern.....	75
Felsökning och garanti.....	77



Tyst spolning E2 Setinneååll

- Tyst spolning E2 Elektrisk toalettmontering
- Sits och lock
- Styrplattas kontrollpanel och kontrolllåda
- Magnetventilset (fårskvattenversion)
- Set fr inloppspolpump (version med obehandlat vatten)
- Vit 3/4" (19 mm) inloppsslang, 6 fot (1,8m)
- 1" (25mm) > 1,5" (38 mm) slangadapter
- Instruktion & Driftshandbok fr produkt
- Datablad
- Set med varningsetikett

Konfigureringsalternativ fr montering:

Tyst spolning E2 kan monteras i flertalet konfigureringar fr att mjliggra bakåtvånd lggning av utloppsrrledning. Toalettbasen kan monteras i 90° steg vilket mjliggr att basen monteras till vånster om, till hger om eller bakom skålen. Utloppspumpen kan roteras 180° fr att mjliggra bakre lggning av utloppsrrledning.

Fr att rotera utloppspumpen



Lossa bashljets skruv, ta bort bashljet och motorlocket



Lyft lsringen fr att slppa utloppspumpen



Rotera pump/motor, fr åter in lsring fr att åter skra utloppspump



Utlppsrotation fullstndig

Fr att rotera toalettbasen

- Ta bort toalettbas till skålmonteringsmuttrar, brickor och bultar
- Roterå skål i 90° kningar till nskad monteringsposition
- Installera åter muttrar, brickor och bultar fr montering av bas till skål (skerstll att o-ringen fr skål till bas r placerad korrekt innan åter montering)
- Spnn muttrar till 4Nm (2,9 fot-pund)

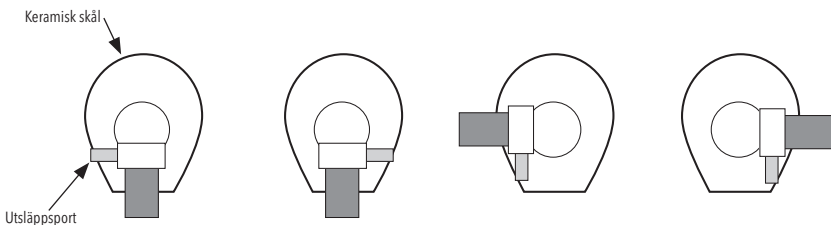

Användningar

Jabsco tyst spolning elektriskt styrda marina toaletter kan installeras i både motor- och segelbåtar, antingen ovanför eller nedanför vattenlinjen, för användning till havs, på floden, i sjön eller i kanalen.



WARNING: Jabsco elektriska toaletter är designade specifikt för marin användning. Rådfråga Jabsco för råd angående möjlig icke-marin användning.

En typisk installation kan släppa ut avfall antingen överbord (givet att dina nationella och lokala regleringar tillåter det) eller i ett behandlingssystem eller i en behållare ombord (U.S.C.G. Marina saneringsanordningar Typ I, II och III).

Installationsinstruktioner

Toaletten är bara en del av ett system. Korrekt installation av hela systemet är viktig om du vill att toaletten fungerar korrekt, drivs tillförlitligt och säkert och ge tillfredställande livslängd.

Placering

- Välj en placering som ger tillräckligt med utrymme runt hela och ovanför skålen.
- Monteringsytan måste vara plan, stabil och tillräckligt stark för att stödja vikten för både toaletten och användaren. Säkerställ att ytan är åtminstone 2" (50 mm) bredare och 2" (50 mm) djupare än basen i toalett- och pumpmonteringen.
- Säkerställ att det finns tillräckligt med utrymme nedanför monteringsytan för att kunna säkra monteringsbultarna och kunna ta bort dem för underhåll.
- Lyft upp sitsen och locket på skålen. De bör kunna svängas upp och bakåt så att de inte faller framåt när fartyget får slagsida eller sluttar. När de är uppsvingda måste de stödjas så att gångjärnen inte belastas. Ta bort sitsen och locket och lägg dem åt sidan tills installationen är klar.

Montering

Hårdvarukrav:

- 3 x 5/16" (8 mm) diameter bultar i rostfritt stål i en längd som passar tjockleken på monteringsytan
- 3 rostfria stålmuttrar, företrädesvis självläsande. Om du inte använder självläsande muttrar kommer du att behöva något mutterlös-ningsmedel
- 6 rostfria 5/16" (8 mm) stålbrickor, 3 under bulthuvud och 3 under muttrarna om de används.
- En tub med vit silikonfogmassa.

- Sätt upp toaletten i vald position och använd hålen i basen som en guide, markera platserna för de 3 bulthålen på monteringsytan. Ta bort toaletten och borra 3 vertikala hål, 5/16" (8 mm) i diameter, genom monteringsytan.
- Fullfölj nu resten av installation innan du säkrar skålen.

Genom skrovmonteringar

Hårdvarukrav:

- 3/4" (19 mm) diameter i bottenventil för skölj pump och, om du släpper ut avfallet överbord, en 1" (25 mm) diameters bottenventil för avfallsutlopp. En extra 1" till 1-1/2" (25 mm till 38 mm) adapter medföljer toaletten.
- Följ bottenventilstillverkarens egna instruktioner gällande material och metoder för installation.
- Säkerställ att inloppsbottnventilen är placerad där den kommer att vara under vattenlinjen vid alla tidpunkter när fartyget körs och säkerställ också att alla andra utloppsbottnventiler är både akter och högre än, inloppsbottnventilen.



RISK FÖR FARA: Fixeringar genom skrov - FÖLJ DESSA INSTRUKTIONER!

Om installationen av toaletten får till följd att den ansluts till NÅGON montering genom skrovet, vilken möjligtvis kan vara under vattenlinjen vid NÅGON tidpunkt, oavsett om det är när fartyget är stannat, körs och får slag-sida eller går i vågor eller krängor, måste du installera toaletter i enlighet med dessa installationsinstruktioner. Om du inte gör det kan vatten forsas in, orsaka att fartyget sjunker, vilket kan resultera i förlust av liv.



FARA FÖR RISK: Oavsiktlig skada - ANVÄND BOTTENVENTILER!

Om toaletten är ansluten till NÅGON skrovmontering och om toalettens rörledning skadas kan vatten forsas in vilket kan förorsaka att fartyget sjunker, vilket kan resultera i förlust av liv. Om du gör några anslutningar mellan toaletten och NÅGRA skrovmonteringar, som möjligtvis kan vara under vattenlinjen vid NÅGON tidpunkt, måste fulloppsbottenventiler passas in i dessa skrovmonteringar så att de ska kunna stängas av.

Bottenventilerna MÅSTE också placeras där de är lättillgängliga för toalettens alla användare. Om, av någon anledning, det inte är möjligt att göra detta, MÅSTE sekundära loppventiler av marin kvalitet passas in på slangarna där de är lättillgängliga.



RISK FÖR FARA: Skålkant under vattenlinje - ANVÄND AVLUFTNINGSRÖR!

Om toaletten är ansluten till NÅGON skrovmontering och om skålens kant kommer nedanför vattenlinjen, kan vatten forsas in vilket kan förorsaka att fartyget sjunker, vilket kan resultera i förlust av liv.

Om toalettens kant är mindre än 8" (20 cm) ovanför vattenlinjen när fartyget står stilla, eller om det finns NÅGON möjlighet att skålens kant kan vara nedanför vattenlinjen vid NÅGON tidpunkt, MÅSTE därför en ventilerad anti-sifonloop placeras i rörledning ansluten till en montering genom skrovet, oavsett om det är inlopp eller utlopp.

VIKTIGT 1: De mindre loppinlopps-rörledningarna är mer riskabla än de större rörledningarna för utsläpp. Såvida det inte finns en ventilerad anti-sifonloop i inloppsrörledningen kommer vatten att flöda in i skålen närhelst både inloppsbottenventilen och skålens kant är nedanför den faktiska vattenlinjen.

VIKTIGT 2: Att göra en loop i slangens utan att montera ett ventilationshåll kan vara lika riskfyllt som ingen loop alls, eftersom vattnet kan sugas upp genom hävert via en loop. Det är öppningen som i själva verket förhindrar uppsugning genom hävert.

Rörledningar - Allmänna instruktioner för alla alternativ

Hårdvarukrav:



OBSERVERA: Totalt utloppshuvud bör inte överskrida 4 fot (1,2 m). För att hålla kvar vatten i skålen bör utloppsslangen läggas uppåt omkring 8 till 10" (20-25 cm) ovanför toalettbasen och så nära toaletten som det kan göras praktiskt utan att skapa en oestetisk rörledningssituation.

- Spiralformade förstärkta mjuka cylinderflexibla slangar för både 3/4" (19 mm) inlopps- och 1" (25 mm) eller 1,5" (38 mm) utloppsrörledning. Toalett har en 1" (25 mm) till 1.5" (38 mm) adapter
- Två rostfria snäckskruvklämmor för varje slangnippelanslutning.
- Säkerställ slanggångarna så att slangarna inte kan röra sig eller skava eller så att de inte utövar någon hävstångseffekt på slangnippelmonteringarna, som de är kopplade till, eftersom detta kan orsaka närliggande skarvar läcker.
- Undvik skarpa böjningar i slangens eftersom det kan få dem att knäckas.
- Håll alla rörledningar så raka och korta som möjligt och undvik uppgång och sänkning över hinder vilket skapar luftslussar.
- Om det är svårt att passa in slangens på slangnippelarna på toaletten eller bottenventilerna ska de smörjas med vatten eller kan slangens mjukas upp genom att änden doppas i hett vatten.



WARNING: Använd inte flamma på slangens. Använd inte flamma eller värme på plastslangdelarna på toaletten, spolpumpen eller magnetventilen. Använd inte oljor, fetter eller syntetiska smörjmedel. Använd inga tätningsmassor på några slanganslutningar. Spänn inte slangklämmorna för hårt. Vart och ett av dessa åtgärder kan resultera i att plastdelar spricker eller bryts.

- Säkra ändarna på alla slangar till slangnippelarna med två rostfria snäckskruvklämmor, som säkerställer att alla inloppsanslutningar är lufttäta och att alla utloppsanslutningar är vattentäta.

Rörledningar för färskvattenspolning

Hårdvarukrav:

- Ett "T"-stycke som passar din båts trycksatta vattensystem för rörledning med en 1/2" (13 mm) munstycke till magnetventilen.



WARNING: Stäng av strömmen till systempumpen för vattentryck och öppna vattenkran för att minska systemtrycket.

- Installera ett T-stycke som passar i de trycksatta kallvattensrörledningarna nära toaletten för att ge en 1/2" (13mm) matning till magnetventilen.



WARNING: Om du någonsin ansluter ditt vattensystem till oreglerad stadsvattenförsörjning i USA MÅSTE du sätta in eller använda en tryckregulator för att förhindra risk för översvämning.

- Magnetventilen bör placeras på en lämplig säker yta genom att använda medföljande monteringsplatta på en torr plats. Ventilen kan monterats i valfri riktning.
- Installera lämplig rörledning mellan T-stycket och 1/2" (13mm) inloppsporten på magnetventilen.
- Lägg 3/4" (19 mm) slang via den mest direkta sträckan från 3/4" (19mm) utloppsporten på magnetventilen till sköljinloppskröken.



WARNING: Rörledning - Val av korrekt metod

DU MÅSTE välja korrekt metod för inloppsrörledningarna mellan 2 alternativ och för utloppsrörledningarna mellan 4 alternativ, i enlighet med huruvida toaletten är ovanför eller nedanför vattenlinjen, och huruvida den släpper ut avfallet överbord eller in i en behållare ombord.

Rörledning för spolning med obehandlat vatten - 2 alternativ

- Installera spolningspumpen med obehandlat vatten på en torr plats nära toaletten där det inte kommer att vara mer än 2 m (6 fot) ovanför vattenlinjen närsomhelst vid slagsida.
- Sätt in Pumpguard™ som medföljer till inloppet av spolningspumpen.
- Mer detaljer finns i det separata databladet som medföljer spolningspumpen.

Alternativ 1: Toaletten nedanför vattenlinjen vid slagsida

- Du MÅSTE sätta in ett 3/4" (19mm) avluftningsrör, Jabsco artikelnummer 29015-0000.
- Lägg 3/4" (19 mm) slangen via den mest direkta sträckan från inloppsbottenventilen till inloppet på Pumpguard™ placerad på spolningspumpen.



WARNING: Placera inte en ventilerad anti-sifonloop mellan inloppsbottenventilen och sköljpumpen, eftersom det kan förhindra sköljpumpen från själv sugning.

- Placera en 3/4" (19 mm) lång slang mellan spolpumpsutloppet och sköljinloppskröken för att skapa en anti-sifonloop vars högsta punkt är åtminstone 8" (20 cm) ovanför den högsta möjliga vattenlinjen och placera 3/4" (19 mm) avluftningsrör på den högsta punkten.

Alternativ 2: Toaletten alltid ovanför vattenlinjen vid slagsida

- Lägg 3/4" (19 mm) slangen via den mest direkta sträckan från inloppsbottenventilen till inloppet på Pumpguard™ placerad på spolningspumpen.
- Lägg 3/4" (19 mm) slang via den mest direkta sträckan från utloppet på sköljpumpen till sköljinloppskröken.

Rörledning för avlopp - 4 alternativ

Alternativ 1: Toalett nedanför vattenlinjen och tömning överbord.

- Ett 1" (25 mm) eller 1.5" (38 mm) avluftningsrör MÅSTE sättas in, Jabsco artikelnummer 29015-0020 1" (25 mm) eller 29015-0010 1.5" (38 mm).
- Lägg utloppsslangen från backventilsmonteringen för att skapa en loop, som är åtminstone 8" (20cm) ovanför den högsta möjliga vattenlinjen och sätt in avluftningsröret på den högsta punkten

Alternativ 2: Toalett alltid över vattenlinje vid slagsida och tömning överbord

- Lägg utloppsslangen från backventilsmonteringen ned till utloppsbotenventilen via den mest direkta sträckan.

Alternativ 3: Toalettömning i behållare OCH toppen på behållaren ovanför backventil hela tiden

- Ett 1" (25 mm) eller 1.5" (38 mm) avluftningsrör MÅSTE sättas in, Jabsco artikelnummer 29015-0020 1" (25 mm) eller 29015-0010 1.5" (38 mm).
- Om det finns NÅGON möjlighet att backventilsmonteringen för utsläpp kan vara nedanför toppen av tanken vid NÅGON tidpunkt måste en ventilerad anti-sifon loop placeras i utloppsrörledningarna för att säkerställa att innehållet i tanken i sugs upp genom hävert genom skålen.
- Placera utloppsslangen så den formar en loop, som är åtminstone 8" (20 cm) ovanför den högsta möjliga nivån som toppen av tanken kan nå och placera avluftningsröret på den högsta punkten.

Alternativ 4: Toalettömning i behållare OCH backventil hela tiden ovanför toppen av behållaren

- Lägg utloppsslangen via den mest direkta sträckan från backventilsmonteringen ned till behållarens inlopp.



OBSERVERA: Säkerställ att rörledningen är placerad så att när basskålen och pumpen är installerade kan slangarna enkelt fästas till inloppskröken och utloppsporten.

Kontroller och elektricitet

- Kontrollboxen MÅSTE anslutas antingen direkt till batteriet eller till en primär distributionspanel med tillräckligt med ledig strömstyrka.
- Håll den totala längden på både de positiva och negativa ledningarna till ett minimum och välj ledningsstorleken i tabellen med elektriska specifikationer (sida 72).



WARNING: Otillräcklig ledningsstorlek kommer att resultera i spänningsfall och kommer att reducera prestanda.

- Gör alla sammankopplingar med lämpligt märkta kopplingsplintar av marin nivå och kabelskor.
- Använd koppartråd med flertrådiga ledare av marin nivå.
- Stöd alla ledningar under var 18" (45cm) med plastkabelclips.
- Placera korrekt storlek på säkringshållaren eller kretsbrytaren, vilka väljs i tabellen med elektriska specifikationer. Om du ansluter kontrollboxen direkt till batteriet ska du placera säkringshållaren eller kretsbrytaren inom 7" (17 cm) från batteriet.



WARNING: Ta bort säkring eller stäng av krets brytare under installation av kontroller och elektriska anslutningar.

- Välj en plats för kontrollpanelen, som är bekväm både för stående och sittande användare och som låter dig lägga den 10 fot (3m) långa kontrollkabeln till toaletten.
 - För att använda medföljande instrumentpanel ska man borra ett 5/8" (16 mm) hål för 6-vägskontrollens kabelkopplingsdonet. Skruva fast kontrollpanelen på vald plats med lämpliga skruvar med plant huvud. Sätt fast instrumentpanelen.
 - För in det värmekrympande fodralet över kontrollkabeln. Koppla in 6-vägs kontrollkabel på toaletten och använd försiktigt en varmluftspistol eller hårfön för att försegla det värmekrympande fodralet över 6-vägs kopplingsdonet. Fixera kontrollboxen på en torr men tillgänglig plats nära spolpumpen.
-

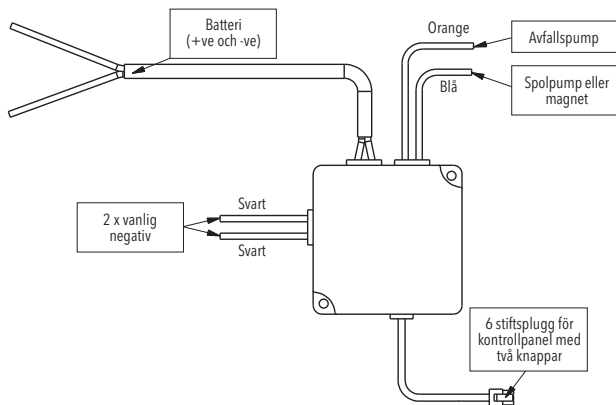
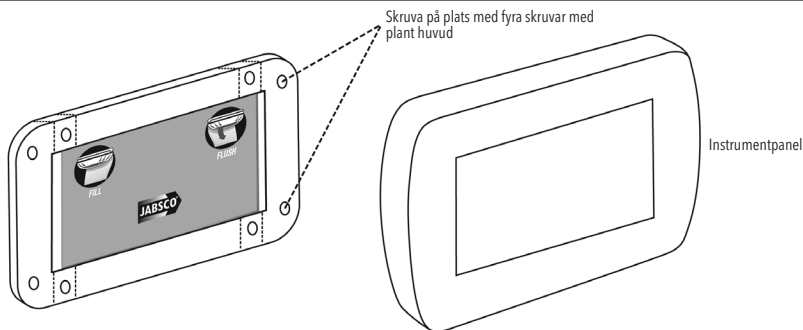

- Anslut båtens positiva (+) ledning till den röda likströmstillförselns (+) inmatningsledningen på kontrollboxen och din båts negativa (-) retur till den svarta likströmstillförsel (-) utmatningsledningen på kontrollboxen.
- Anslut den orange (+) utgångsledningen på kontrollboxen till den röda (+) ingångsledningen på spolpumpsmotorn. Anslut den svarta (-) ledningen på spolpumpen till en av de vanliga negativa ledningarna på kontrollboxen.
- Anslut antingen den blå (+) utloppsledningen på kontrollboxen till en pol på magnetventilen eller till den röda (+) inloppsledningen på spolpumpen för obehandlat vatten.
- Anslut antingen kvarvarande pol på magnetventilen eller den svarta (-) utloppsledningen på spolpumpen till en av de vanliga negativa (-) ledningarna på kontrollboxen.

ELEKTRISKA SPECIFIKATIONER

Spänning	Amperedrag	Säkring/ brytare	Ledningsstorlek AWG (mm ²) per fot (meter) längd*			
			0 - 13 ft (0 - 4 m)	13 - 20 ft (4 - 6 m)	20 - 40 ft (6 - 12 m)	40 - 60 ft (12 - 18 m)
12 Vdc	20	25 Amp	14 AWG (2.5 mm ²)	12 AWG (4 mm ²)	10 AWG (4 mm ²)	8 AWG (6 mm ²)
24 Vdc	10	15 Amp	16 AWG (2.5 mm ²)	16 AWG (2.5 mm ²)	14 AWG (4 mm ²)	12 AWG (4 mm ²)

*Ledningslängden är det totala avståndet från batteriet till spolpumpen och tillbaka till batteriet.

Säkring av toalettbas & Installation av motorsupport

Observera: För att underlätta installationen kan utloppspumpsmonteringen tas bort innan denna uppgift genomförs.

Fäst toalettbasen genom att använda vald hårdvara (sida 68). Spänn alla fixeringar ordentligt. Om du inte använder en självläsande mutter ska du använda ett skruvlåsningsmedel.



VIKTIGT: Installera motorsupport.

- Det rekommenderas att motorsupportblocket sätts på monteringsytan snarare än motorhuset.
- Säkerställ att monteringsytan är ren och torr.
- Ta bort 3 m skyddstejp, placera supportblocket så att det ligger direkt under den bakre sektionen av motorn när den är ansluten till toalettbasen.
- Säkerställ att den är placerad i mitten av motorn, ungefär 1" (2,5 cm) från baksidan av motorhuset.
- Supportblocket får inte ligga över det bakre av motorhuset då detta kommer att ligga i vägen för motorlocket.
- Tryck ner supportblocket ordentligt för att säkerställa att blocket sitter fast mot monteringsytan.
- Anslut utloppspumpen till basen och säkerställ att c-clippen är säkert ihakade på plats.
- Anslut utloppsslängen (om den kopplades från under basmonteringen).
- Sätt fast sitsen och locket genom att använda de justerbara fästordningarna som medföljer.

Testning

- Innan testning ska man säkerställa att alla anslutningar är säkra.
- Säkerställ att batteriet är fulladdat och att kretsarna är aktiva.
- Starta färskvattenpumpen för färskvattentoaletten eller öppna bottenventilen för toalett med obehandlat vatten.
- Se avsnitt - Driftsinstruktioner.
- För att självsuga magnetventilen eller spolpumpen vid den första installationen ska man använda funktionen "Snabb spolning" flera gånger tills vattnet flödar in i toalettsskålen. De omkopplas automatiskt av kontrollpanelen därefter.
- Kontrollera alla slanganslutningar och utloppspumpsmontering och säkerställ att inga läcker. Om något läckage hittas ska man kontrollera att alla slangklämmor är säkra, kontrollera att utloppspumpens låsring sitter fast fullständigt på toalettbasens hus.
- NÄR DETTA ÄR AVSLUTAT - STÄNG BÅDA BOTTENVENTILERNA eller stäng av färskvattenpumpen.



SÄKERHET: Se till att denna INSTRUKTIONSHANDBOK når ägaren, skepparen eller operatören av båten då den innehåller nödvändig säkerhetsinformation.

Manövrering av styrplattskontrollen

Sortimentet med tystspolande toaletter har en universell 'ett-trycks' kontrollpanel med tre alternativ:

Den tystspolande E2 toaletten har en 'ett-trycks' kontrollpanel med tre alternativ - 'eko-spolning' och 'normal spolning' och 'torr skål'

- Tryck på 'eko' eller 'normal' för att aktivera spolningscykeln. Före den första användningen behöver en självsugning genomföras på systemet. Aktivera 'eko' eller 'normal' funktion 2-3 gånger för att säkerställa att systemet är fullständigt självsugande med vatten i skålens botten.
- 'eko' och 'normal' – Säkerställ att det finns spolvatten i skålen före användning. Använd toaletten och aktivera sedan önskad spolfunktion. En ytterligare mängd vatten kommer att tillsättas följt av tömningsfunktionen. Vatten kommer sedan att fyllas på i skålen redo för nästa användning.
- 'torr skål' är en dold funktion – Aktivera denna funktion för att säkerställa att skålen töms utan att nytt spolvatten tillförs. Detta kommer att lämna skålen torr - önskat under segling/motorkörning för att undvika skvätt. För att aktivera ska man tryck på och hålla in knappen för 'normal spolning' under minst 3 sekunder. Utloppspumpen kommer att aktivera utan att något nytt spolvatten kommer in i skålen. Säkerställ att spolningsfunktionen 'eko' eller 'normal' är aktiverad för att tillföra vatten till skålen innan toaletten används.

Spolalternativ

1. Färskvatten

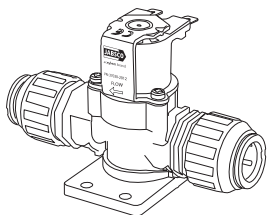

2. Obehandlat vatten

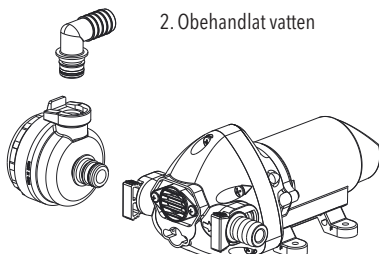

1. Serien med tyst spolning är försedd med en kombinerat magnetventil och dubbel backventil för att kopplas till befintligt trycksatt vattensystem, som kan hantera 3 GPM eller mer. Den dubbla backventilen förhindrar bakflöde från toaletten in i dricksvattensystemet i överensstämmelse med ABYC TH-29
2. Serien med tyst spolning är försedd med en fjärmonterad självsugande pump för att ta in spolvatten från hav, flod eller sjö. Komplettera med en Pumpguard™ sil.

Driftsinstruktioner

Toaletten är en av de mesta använda anordningarna på din båt. Korrekt drift av toaletten är väsentlig för alla användares säkerhet och komfort ombord.

- Öppna inlopps- eller utloppsbotenventilen eller starta färskvattenpumpen (om sekundära ventiler finns). Använd styrplattskontrollen såsom beskrivs ovan.



WARNING: Endast mänskligt avfall och toalettpapper bör läggas i toaletten. **SPOLA ALDRIG NER FRÄM-MANDE FÖREMÅL** såsom hushållspapper, blöjor, fuktiga torkdukar, kondomer, kvinnliga hygienprodukter, tandtråd, hushållsavfall etc. Tillverkaren accepterar inte ansvar för skada orsakad på toaletten eller system på grund av felaktig användning.



FARA FÖR RISK: Oavsiktlig skada - ANVÄND BOTTENVENTILER!

Om toaletten är ansluten till NÅGRA monteringar genom skrovet, vilka är nedanför vattenlinjen vid någon tidpunkt och om toaletten eller rörledningarna är skadade kan vatten forsä in vilket kan försäka att fartyget sjunker, vilket kan resultera i förlust av liv.

Efter varje användning **MÅSTE** därför båda bottenventilerna (eller sekundära ventiler) stängas. Närhelst fartyget lämnas utan uppsikt, även om endast under en kort tidsperiod, **MÅSTE** båda bottenventilerna (även om sekundära ventiler finns) stängas.

- Säkerställ att ALLA användare förstår hur man använder toaletten korrekt och säkert, inklusive bottenventiler och sekundära ventiler.
- Se särskilt till att instruera barn, äldre och besökare.

Rengöring

- för att rengöra skålen ska man använda keramikrengöringsmedel i flytande eller krämform.



WARNING: Använd **INTE** aggressiva kemiska medel såsom aceton eller blekmedel eftersom plastdelar kan spricka och emaljbeläggningen på sitsen och locket kan få blåsor.

- För att rengöra resten av toaletten, inklusive sitsen och locket, ska man använda icke-slipande flytande rengöringsmedel. Polera endast med en torr trasa.



CAUTION: Do not use abrasive pads on any part of the toilet and do not use cream cleaners except for the bowl.

- För att desinficera toaletten ska man använda ett flytande desinficeringsmedel utspätt i enlighet med tillverkarens instruktioner. Du kan applicera det på alla delar på toaletten genom att använda en svamp eller mjuk borste efter behov.



WARNING: Använd inte tjockflytande toalettreningsmedel eller utspätt blekmedel. De kan skada ventiler, packningarna, tätningarna och emaljbeläggningen på sitsen och locket.

Underhållsinstruktioner

Jabsco Deluxe Flush elektriska toaletter kräver vanligtvis inte underhåll under säsongen, givet att de förbereds för vintern under hösten.

- Kontrollera regelbundet alla fästanordningarna så att de är spända och om det finns läckage.



RISK FÖR FARA: Läckage - REPARERA LÄCKAGE OMEDELBART!

Om toaletten är ansluten till **NÅGRA** monteringar genom skrovet och om toaletten eller rörledningen får ett litet läckage kan det plötsligt bli en stor läcka, som låter vatten forsra in vilket kan förorsaka att fartyget sjunker, vilket kan resultera i förlust av liv.

Om **NÅGOT** läckage uppstår måste du därför reparera det omedelbart.

Kontrollpanel och kontrollbox

- Dessa "förseglade för livet" enheter är underhållsfria.

Magnetventil

- Se separat datablad för magnetventil.

Sköljpump

- Vänligen se databladet som tillhandahålls för 31331-serien med spolpump.

Skafttätning

- I den osannolika händelsen att vatten börjar droppa från skaftet på spolpumpsmotorn kan tätningen vara sliten och måste bytas ut.
- Underhållsinstruktioner finns i servicesetet, se reservdelsavsnittet för detaljer.

Elektriska anslutningar

- Inspektera noggrant alla elektriska anslutningar, även om de är skyddade. Ta bort all korrosion på polerna eller i kablar-na och åtgärda alla lösa eller svaga anslutningar eftersom de orsakar spänningsfall när de är under belastning, vilket direkt minskar både skölj- och spolpumpens prestanda. Skydda alla elektriska anslutningar mot fukt.

Service & Förberedelse inför vintern - Förberedelse

Jabsco elektriska toaletter med tyst spolning är designade för att användaren ska kunna utföra service och inga särskilda kunskaper krävs.

- Spola toaletten i enlighet med driftsinstruktionerna och säkerställ att allt avfall har lämnat rörledningarna för utsläpp och att skålen är tom.
- STÄNG BÅDA BOTTENVENTILERNA (även om sekundära ventiler finns).
- STÄNG AV STRÖMMEN ELLER TA BORT SÄKRINGEN.
- Var redo att moppa upp vatten som kanske kommer ut ur systemet.

Service & Förberedelse inför vintern

För att skydda toalettens avloppssystem under vintern kan system dräneras fullständigt och demonteras eller lämnas kvar anslutet och fyllt med giftfritt frostskyddsmedel.

- Dränera hela systemet, både som skydd mot frostskada och för att motverka tillväxten av bakterier i rörledningen, vilka orsakar obehaglig lukt.
- Stäng bottenventilerna, lossa slangklämmorna och koppla bort slangnipplarna från båda slangnipplarna på bottenventilen. Säkerställ att allt vatten är dränerat från toalettssystemet.
- Fäst sitsen och locket nedfälda för att förhindra användning och fäst ett varningsmeddelande.

Fylla systemet med giffritt frostskyddsmedel



VARNING: Om man använder frostskyddsmedel för att förbereda toaletten för vintern ska man endast använda propylenglykol (rosa marin/ RV frostskydd).

- Spola tillräckligt med frostskydd för att säkerställa att frostskyddet når riktningsskyltar (om sådana finns) och den svarta vattenbehållaren(arna).
- Om toaletten är utrustad med en färskvattenspolning ska man spola frostskyddsmedel genom spolnsidan av system när man förbereder det trycksatta färskvattensystemet för vintern. Om det är utrustat med en spolning med obehandlat vatten eller saltvatten måste man vinterförbereda spolnsidan av systemet oberoende av toaletten i enlighet med tillverkarens rekommendation för att förbereda spolpumpen inför vintern.
- Om man inte genomför korrekt förberedelse av toaletten och dess tillhörande komponenter inför vintern kan det resultera i skada på systemet.



RISK FÖR FARA: Bottenventiler öppnade av misstag - FÄST VARNINGSSKYLT!

Om du lämnar toaletten demonterad och, om bottenventilerna är öppnade när fartyget är till sjöss, kommer vatten att fors in och kan förorsaka att fartyget sjunker, vilket kan resultera i förlust av liv. Du **MÅSTE** därför fästa ett varningsmeddelande på bottenventilerna och, om möjligt, fästa igen bottenventilerna med ledningar.

Start inför säsong:

- Återanslut alla slangar som har lossats inför vinterdränering. Säkerställ att alla slanganslutningar är säkra utan läckage.
- Genomför självinspektion och testa systemet i enlighet med driftsinstruktionerna.
- Kontrollera alla slanganslutningar igen för att se om det finns läckage.

TYST SPOLNING E2: Snabb släppning - Spolpump

Utloppspumpen för tyst spolning har utformats för att tas bort enkelt och snabbt med minimal användning av verktyg. Denna egenskap är särskilt användbar om utloppspumpen har blockerats av ett föremål såsom en våtservett eller sanitetsbindor.

- Innan pumpen tas bort ska man trycka på tömningsfunktionen på kontrollpanelen för att ta bort så mycket vatten som möjligt från skålen och utloppslinjen. STÅNG NU AV STRÖMMEN TILL TOALETTEN OCH STÅNG INLOPPS- OCH UTLOPPS-BOTTENVENTILERNA.
- Se till att en tom hink finns tillgänglig för att ta upp kvarvarande vatten som finns kvar i pumphuset.
- Lossa skruven på baksidan av toalettbashöljet och ta bort höljet.
- Ta bort motorlocket.
- Om det finns tillräckligt med flexibilitet i utloppslinjen ska man inte ta bort den från pumpmonteringen.
- Om det behövs ska man ta bort utloppslinjen från pumpmonteringen genom att lyfta fästbygeln. Ta försiktigt bort slangen och placera i hinken. I de flesta tillfällen kommer backventilen att hindra kvarvarande vatten från att rinna ut från utloppsslangen.
- Lyft den stora fästbygeln på toppen av pumpbasenheten till den klickar i och hålls på plats.
- Ta försiktigt bort pumpen. Håll ut kvarvarande vatten i hinken. Ta bort material som har samlats i pumphuvudet och utloppsporten.
- För åter in pumpen i toalettbasen och tryck ner fästbygeln ordentligt tills du hör den klicka i.
- Om utloppsporten togs bort ska man sätta in den igen och trycka ner fästbygeln tills ett klick hörs.
- Kontrollera att alla anslutningar är säkra och klipsen är säkert på plats.
- Sätt på strömmen till toaletten och öppna bottenventilerna. Återuppta användning av toaletten.
- Släng allt borttaget material i enlighet med lokala regler för avfallshantering.

Felsökning

Felsökning	Möjlig orsak	Lösning
Skål fylls med spolvatten när den inte används	Färskvattensystem - Skräp inne i magnetventil	Isolera magnetventil, kontrollera om det finns i skräp i ventilsåte, spola av ventilkropp, skölj filter, byt ut ventil.
	System med obehandlat vatten - Spolpump	isolera spolpump, kontrollera i ventilmontering om det finns skräp. Rengör.
Skålen töms inte	Blockerad pump eller blockerad rörledning för utsläpp	Kontrollera att ventiler inom utsläppssystem är öppna
		Kontrollera att uppsamlingstanken inte är full, kontrollera uppsamlingstanken ventilen är inte blockerad
		Kontrollera toalettavloppspump, backventil och utloppsrör för blockeringar
Vatten kommer inte in i skålen	Läckage i inloppsslang	Kontrollera att inloppsslanganslutningarna är lufttäta
	Ingen ström till magnetventil eller spolpump	Kontrollera ström till magnetventil eller spolpump med obehandlat vatten. Se till att färskvatten-pumpen är på. Se till att inloppsbottenventilen är öppen och inte blockerad. Kontrollera att Pump-guard™ locket är tätt och inte blockerat
Skål dräneras efter att toalett spolats	Felaktig läggning av rörledning för utlopp	Säkerställ att utloppsrörledningen går i en loop ovanför toalettens bas med ett avluftningsrör installerat, se installationshandbok
Vatten läcker från avloppspump	Snabbsläppsknappen är inte fullständigt insatt	Säkerställ att utloppspumpen är fullständigt insatt i toalettbasen. Se till att snabbsläppsklipset är fullständigt isatt
	Lösa slangklämmor	Säkerställ att alla slangklämmor är fullständigt spända
	Skafttätning och/eller o-ring sliten	Byt ut packning och/eller o-ring

Garanti

XYLEM BEGRÄNSAD GARANTI GARANTERAR ATT DENNA PRODUKT ÄR FRI FRA DEFEKT OCH UTFÖRANDE UNDER EN PERIOD AV 1 ÅR FRÅN TILLVERKNINGSDATUM. GARANTIN ÄR EXKLUSIV OCH I STÄLLET FÖR ALLA ANDRA UTTRYCKLIGA ELLER UNDERFÖRSTÅDDA GARANTIER, GARANTIER, VILLKOR ELLER VILLKOR AV OAVSIKTIG KARAKTER RELATERANDE TILL DE VAROR SOM TILLHANDAHÅLLS HÄR, INKLUSIVE UTAN BEGRÄNSNING OCH UTAN BEGRÄNSNING AV EN BEGRÄNSNING UTTRYCKLIGEN FRISTAS OCH EXKLUDERAS. UTOM SOM ANNAT BESTÄMMES I LAGEN, ÄR KÖPARENS EXKLUSIVA KOMponenter OCH SÄLJARENS SAMLADE ANSVAR FÖR BROTT PÅ NÅGON AV FÖREGÅENDE GARANTIER BEGRÄNSADE TILL REPARATION ELLER ERSÄTTNING AV PRODUKTEN OCH SKA GÄLLER ATT GÄLLA HÄR. SÄLJAREN ÄR UNDER INGA OMSTÄNDIGHETER ANSVARIG FÖR NÅGON ANNAN FORM AV SKADOR, VARKEN DIREKTA, INDIREKTA, LIKVIDERADE, OAVSIKTLIGA, FÖLJDSKADOR, STRAFSKADOR, EXEMPLARISKA ELLER SÄRSKILDA SKADOR, INKLUSIVE MEN INTE BEGRÄNSADE TILL FÖRLUST AV FÖRLUST AV FÖRLUST, MEDFÖLJANDE , FÖRLUST AV VERKSAMHET, FÖRLUST AV PRODUKTION, FÖRLUST AV MÖJLIGHET ELLER FÖRLUST AV anseende. DENNA GARANTI ÄR ENDAST EN REPRESENTATION AV DEN KOMPLETTA BEGRÄNSADE GARANTIE. FÖR EN DETALJERAD FÖRKLARING, BESÖK OSS PÅ www.xylem.com/sv-se/support/, RING VÅRT KONTORSNUMMER, ELLER SKRIV ETT BREV TILL DITT REGIONALKONTOR.

OBJETIVO DEL PRESENTE MANUAL

El propósito del presente manual es proporcionar la información necesaria para la instalación, el funcionamiento y el mantenimiento del producto. Las versiones electrónicas del presente manual como así también las hojas de datos y otra información se pueden encontrar en:

xylem.com/jabsco

ÍNDICE DEL MANUAL	Página
Contenido del kit y montaje de la bomba.....	79
Instrucciones de instalación.....	80
Controles y sistema eléctrico.....	83
Instrucciones de funcionamiento.....	86
Servicio de mantenimiento y acondicionamiento para el invierno.....	87
Resolución de Problemas y garantía.....	89



Contenido del Kit del modelo Quiet Flush (descarga silenciosa) E2

- Conjunto del modelo Quiet Flush (descarga silenciosa) E2 para Inodoro eléctrico
- Asiento y tapa
- Panel de control con navegador táctil y tablero de control
- Kit de válvulas de solenoide (versión para agua dulce)
- Kit de bomba de enjuague de entrada (versión para agua sin tratar)
- Manguera de entrada blanca de 3/4" (19 mm), 6 pies (1.8m)
- Adaptador para manguera de 1" (25mm) > 1.5" (38mm)
- Producto manual de instrucciones y funcionamiento
- Hoja de datos
- Kit de etiquetas de advertencia

Opciones de Configuración de Montaje:

El Kit del modelo Quiet Flush (descarga silenciosa) E2 se puede montar en múltiples configuraciones para permitir el tendido de tubería de descarga orientado hacia la parte trasera. La base del inodoro se puede montar en incrementos de 90° lo que permite montarla hacia la izquierda, la derecha o la parte trasera de la taza. La bomba de descarga se puede rotar 180° para permitir el tendido de tubería de descarga hacia atrás.

Rotar la bomba de descarga



Aloje el tornillo de cubierta de la base, extraiga la cubierta de la base y la del motor



Levante el broche de presión "C-clip" para soltar la bomba de descarga



rote la bomba/el motor, reinserte el broche de presión "C-clip" para reajustar la bomba de descarga



Rotación de descarga completa

Para rotar la base del inodoro

- Extraiga las tuercas, arandelas y pernos de montaje que sujetan la base del inodoro a la taza.
- Rote la taza en incrementos de 90° hasta la posición de montaje deseada
- Reinstale las tuercas, arandelas y pernos de montaje que sujetan la base a la taza (asegúrese de que la junta tórica que une la taza a la base esté correctamente ubicada antes de volver a colocarla).
- Ajuste las tuercas hasta 4Nm (2.9 pies libras)

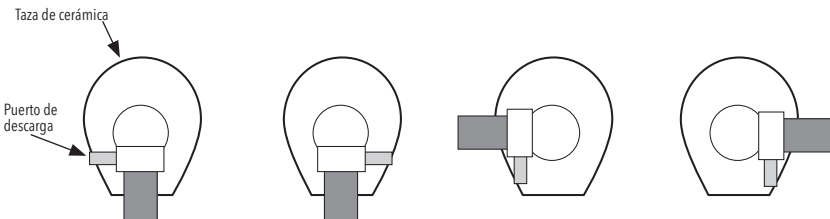

Aplicaciones

Puede instalar inodoros marinos eléctricos Jabsco Quiet Flush (descarga silenciosa) en embarcaciones motorizadas y de vela, ya sea por encima o por debajo de la línea de flotación, para su uso en el mar o en ríos, lagos o canales.



PRECAUCIÓN: Los inodoros eléctricos Jabsco están diseñados específicamente para uso marino. Consulte a Jabsco para obtener asesoramiento sobre posibles aplicaciones no marinas.

Una instalación convencional puede descargar los desechos por la borda (siempre que sus regulaciones nacionales y locales lo permitan) o en un sistema de tratamiento o en un tanque de almacenamiento a bordo (Dispositivos de saneamiento marino de USCG Tipo I, II y III).

Instrucciones de instalación

El inodoro es solo una parte de un sistema. La instalación correcta de todo el sistema es esencial si desea que el inodoro funcione correctamente, de manera confiable y segura, y tenga una vida útil satisfactoria.

Ubicación

- Seleccione una ubicación que tenga suficiente espacio alrededor y por encima de la taza.
- La superficie de instalación debe ser plana, rígida y lo suficientemente fuerte para soportar el peso tanto del inodoro como del usuario. Asegúrese de que la superficie tenga al menos 2 pulgadas (50 mm) más de ancho y 2 pulgadas (50 mm) más de profundidad que el montaje de la base del inodoro y la bomba.
- Asegúrese de que haya suficiente espacio debajo de la superficie de instalación para poder asegurar los pernos de montaje y poder quitarlos para el mantenimiento.
- Presente el asiento y la tapa en la taza del inodoro. Deben poder balancearse hacia arriba y hacia atrás, de modo que no se caigan hacia adelante cuando la embarcación se incline o cabecee. Cuando estos se inclinen hacia atrás, deben contar con un apoyo a fin de evitar que se fuercen las bisagras. Retire el asiento y la tapa y déjelos a un lado hasta que se complete la instalación.

Instalación

Requisitos de herrajes:

- 3 pernos de acero inoxidable de 5/16 pulgadas (8 mm) de diámetro o tirafondos con longitud adecuada para el espesor de la superficie de instalación
- 3 tuercas de acero inoxidable, preferentemente autoblocantes. Si no utiliza tuercas autoblocantes, necesitará un compuesto fijador de tuercas.
- 6 arandelas de acero inoxidable de 5/16 pulgadas (8 mm), 3 debajo de las cabezas de pernos y 3 debajo de las tuercas si se usan.
- Un tubo de sellador de silicona blanco.
- Presente el inodoro en la posición seleccionada y, utilizando los orificios de la base como guía, marque las posiciones de los 3 orificios de los pernos en la superficie de instalación. Retire el inodoro y perforo 3 orificios verticales de 5/16 pulgadas (8 mm) de diámetro a través de la superficie de instalación.
- Ahora, complete todo el resto de la instalación antes de asegurar la taza.

Accesorios para instalación a través del casco

Requisitos de herrajes:

- Un grifo de fondo de 3/4 pulgadas (19 mm) de diámetro para la bomba de enjuague y, si va a descargar los desechos por la borda, un grifo de fondo de 1 pulgada (25 mm) de diámetro para la salida de desechos. Se suministra un adaptador adicional de 1 pulgada a 1-1/2 pulgada (25 mm a 38 mm) con el inodoro.
- Siga las propias instrucciones del fabricante del grifo de fondo con respecto a los materiales y métodos de instalación.
- Asegúrese de que el grifo de fondo de entrada esté ubicado de modo que quede por debajo de la línea de flotación en todo momento cuando la embarcación esté navegando, y también asegúrese de que cualquier otro grifo de fondo de salida esté detrás del grifo de fondo de entrada y más alto que este.



PELIGRO: Accesorios para instalación a través del casco. ¡SIGA ESTAS INSTRUCCIONES!

Si por la instalación del inodoro este queda conectado a CUALQUIER accesorio para instalación a través del casco que posiblemente pueda estar por debajo de la línea de flotación en CUALQUIER momento, ya sea cuando la embarcación está en reposo, en marcha y escorando, rodando o cabeceando, debe instalar el inodoro de acuerdo con estas Instrucciones de Instalación. Si no lo hace, el agua puede inundar la embarcación y hacer que esta se hunda, lo que puede resultar en la pérdida de vidas.



PELIGRO: Daño accidental. ¡USE GRIFOS DE FONDO!

Si el inodoro está conectado a CUALQUIER accesorio para instalación a través del casco y si el inodoro o las tuberías están dañados, el agua puede inundar la embarcación y hacer que esta se hunda, lo que puede resultar en la pérdida de vidas. Por tanto, si está realizando conexiones entre el inodoro y CUALQUIER accesorio para instalación a través del casco que posiblemente pueda estar por debajo de la línea de flotación en CUALQUIER momento, se deben instalar grifos de fondo de calibre total en esos accesorios para el casco para permitir que estos se puedan cerrar.

Los grifos de fondo también DEBEN colocarse en un lugar de fácil acceso para todos los usuarios del inodoro. Si, por alguna razón, no es posible hacer esto, entonces DEBEN instalarse válvulas de grado marítimo de calibre secundario en las mangueras en lugares de fácil acceso.



HAZPELIGRO: El borde de la taza está por debajo de la línea de flotación. ¡UTILICE BUCLES CON VENTILACIÓN!

Si el inodoro está conectado a CUALQUIER accesorio para instalación a través del casco, y si el borde de la taza queda por debajo de la línea de flotación, el agua puede inundar la embarcación y hacer que esta se hunda, lo que puede resultar en la pérdida de vidas.

Por lo tanto, si el borde del inodoro está a menos de 8 pulgadas (20 cm) por encima de la línea de flotación cuando la embarcación está en reposo, o si existe ALGUNA posibilidad de que el borde de la taza esté por debajo de la línea de flotación en CUALQUIER momento, es OBLIGATORIO instalar un bucle antisifón en cualquier tubería conectada a un accesorio para instalación a través del casco, independientemente de si esta es de entrada o de salida.

SPECIAL NOTE 1: The smaller bore inlet pipework is more hazardous than the larger outlet pipework.

Unless there is a ventilated anti-syphon loop in the inlet pipework, water will flow into the bowl whenever both the inlet seacock is open and the rim of the bowl is below the actual waterline.

SPECIAL NOTE 2: Making a loop in the hose without fitting a vent may be just as hazardous as no loop at all, because water may syphon over a loop. It is the vent that actually prevents the syphon.

Tubería - Instrucciones generales para todas las opciones

Requisitos de herrajes:



NOTA: La altura de descarga total no debe superar los 4 pies (1.2 m). Para retener agua en la taza, la manguera de descarga debe estar en bucle hacia arriba aproximadamente 8 a 10 pulgadas (20-25 cm) por encima de la base del inodoro y lo más cerca del inodoro que se pueda sin crear un problema de tubería desagradable.

- Mangueras espiraladas flexibles de calibre liso reforzadas para tuberías de entrada de ¾ pulgadas (19 mm) y de salida de 1 pulgada (25 mm) o de 1.5 pulgadas (38 mm). Inodoro suministrado con adaptador de 1" (25 mm) a 1.5" (38 mm)
- Dos abrazaderas de manguera de acero inoxidable de accionamiento helicoidal para cada conexión de racor de manguera.
- Asegure los tramos de manguera para que las mangueras no se muevan ni se rocen, y para que no ejerzan ninguna palanca sobre los racores de manguera a los que están conectadas, ya que esto puede causar fugas en las juntas adyacentes.
- Evite las curvas cerradas en las mangueras, ya que esto puede hacer que se tuerzan.
- Mantenga todos los tramos de tuberías lo más rectos y cortos posible evitando subir y bajar sobre las obstrucciones que crean trabas de aire.
- Si le resulta difícil colocar la manguera en los racores de la manguera del inodoro o los grifos de fondo, lubríquela con agua o ablande la manguera sumergiendo el extremo en agua caliente.



PRECAUCIÓN: No aplique fuego a la manguera. No aplique fuego o calor a los racores de manguera de plástico en el inodoro, la bomba de enjuague o la válvula de solenoide. No utilice aceites, grasas o lubricantes sintéticos. No aplique compuestos selladores en ninguna conexión de las mangueras. No apriete demasiado las abrazaderas de manguera. Cualquiera de estas acciones puede dar lugar a agrietamiento o rotura de las piezas de plástico.

- Asegure los extremos de todas las mangueras a los racores de las mangueras con dos abrazaderas de manguera de tornillo sin fin de acero inoxidable, asegurándose de que todas las conexiones de entrada sean herméticas y que todas las conexiones de salida sean estancas.

Tubería de enjuague de agua dulce

Requisitos de herrajes:

- Una pieza en forma de "T" que se adapta a las tuberías del sistema de agua presurizada de su embarcación con un niple de 1/2 pulgada (13 mm) que va a la válvula de solenoide.



PRECAUCIÓN: Apague la bomba del sistema de presión de agua y abra los grifos de agua fría para despresurizar el sistema.

- Instale una conexión en "T" en la tubería de agua fría presurizada cercana al inodoro para proporcionar una alimentación de 1/2 pulgada (13 mm) a la válvula de solenoide.



PRECAUCIÓN: Si alguna vez conecta su sistema de agua a suministros de agua de la ciudad en EE. UU. no regulados, DEBE instalar o utilizar un regulador de presión para evitar el riesgo de inundaciones.

- La válvula de solenoide se debe instalar en una superficie segura adecuada con la placa de montaje suministrada en una posición seca. La válvula se puede montar con cualquier orientación.
- Instale una tubería adecuada entre la conexión en "T" y el puerto de entrada de 1/2 pulgada (13 mm) en la válvula de solenoide.
- Pase la manguera de 3/4 pulgada (19 mm) por la ruta más directa desde el puerto de salida de 3/4 pulgada (19 mm) de la válvula de solenoide hasta el codo de entrada de enjuague.



PRECAUCIÓN: Tubería, selección del método correcto

DEBE seleccionar el método correcto para la tubería de entrada entre 2 opciones y para la tubería de salida entre 4 opciones, dependiendo de si el inodoro está por encima o por debajo de la línea de flotación y si descarga los desechos por la borda o en un tanque de almacenamiento a bordo.

Tubería de enjuague de agua cruda: 2 opciones

- Instale la bomba de enjuague de agua cruda en un lugar seco cerca del inodoro, donde no quede a más de 6 ft (2 m) por encima de la línea de flotación al escorar en ningún momento.
- Coloque el Pumpguard™ suministrado en la entrada de la bomba de enjuague.
- Para obtener más detalles, consulte la hoja de datos que se proporciona por separado con la bomba de enjuague.

Opción 1: inodoro por debajo de la línea de flotación al escorar

- DEBE instalar un accesorio de bucle con ventilación de 3/4 pulgada (19 mm), número de pieza de Jabsco 29015-0000.
- Tienda una manguera de 3/4 in (19 mm) por el recorrido más directo desde el grifo de fondo de entrada hasta la entrada del Pumpguard™ instalado en la bomba de enjuague.



PRECAUCIÓN: No coloque el circuito antisifón ventilado entre el grifo de fondo de entrada y la bomba de enjuague, ya que esto puede evitar que la bomba de enjuague se cebé.

- Disponga una manguera de 3/4 pulgada (19 mm) entre la salida de la bomba de enjuague y el codo de entrada de enjuague, para formar un bucle antisifón—cuyo punto más alto esté al menos 8 pulgadas (20 cm) por encima de la línea de flotación más alta posible y coloque el bucle con ventilación de 3/4 pulgada (19 mm) en el punto más alto.

Opción 2: El inodoro siempre debe estar por encima de la línea de flotación al escorar

- Tienda una manguera de 3/4 pulgada (19 mm) por el recorrido más directo desde el grifo de fondo de entrada hasta la entrada del Pumpguard™ instalado en la bomba de enjuague.
- Tienda la manguera de 3/4 pulgada (19 mm) por el recorrido más directo desde la salida de la bomba de enjuague hasta el hasta el codo de entrada de enjuague.

Tubería de descarga: 4 opciones

Opción 1: Inodoro por debajo de la línea de flotación y con descarga por la borda

- DEBE instalar un accesorio de bucle con ventilación de 1 pulgada (25 mm) o 1.5 pulgada (38 mm), número de pieza de Jabsco 29015-0020 de 1 pulgada (25 mm) o 29015-0010 de 1.5 pulgada (38 mm).
- Tienda la manguera de salida desde el conjunto de la válvula antirretorno de modo de formar un bucle que quede al menos 8 pulgadas (20 cm) por encima de la línea de flotación más alta posible, y coloque el bucle con ventilación en el punto más alto.

Opción 2: Inodoro siempre por encima de la línea de flotación al escorar y para las descargas por la borda

- Run the outlet hose from the non-return valve assembly down to the outlet seacock by the most direct route.

Opción 3: El inodoro descarga en el tanque de almacenamiento y la parte superior del tanque de almacenamiento por encima de la válvula antirretorno en cualquier momento

- DEBE instalar un accesorio de bucle con ventilación de 1 pulgada (25 mm) o 1.5 pulgada (38 mm), número de pieza de Jabsco 29015-0020 de 1 pulgada (25 mm) o 29015-0010 de 1.5 pulgada (38 mm).
- Si hay ALGUNA posibilidad de que el conjunto de la válvula antirretorno de descarga pueda quedar por debajo de la parte superior del tanque en CUALQUIER momento, se debe instalar un bucle ventilado antisifón en la salida de la tubería para asegurar que el contenido del tanque no salga hacia afuera a través de la taza por el efecto sifón.
- Con la manguera de salida, forme un bucle que esté al menos a 8 pulgadas (20 cm) por encima del nivel más alto posible que puede alcanzar la parte superior del tanque, y coloque el bucle ventilado en ese punto más alto.

Opción 4: El inodoro descarga en el tanque de almacenamiento Y la válvula antirretorno siempre está ubicada encima del tanque de almacenamiento

- Pase la manguera de salida por el recorrido más directo desde el conjunto de la válvula antirretorno hasta la entrada del tanque de almacenamiento.



NOTA: Asegúrese de que toda la tubería se disponga de manera que cuando se instalen la base, la taza y la bomba, se puedan conectar las mangueras con facilidad al codo de entrada y el puerto de descarga.

Controles y sistema eléctrico

- Se debe conectar el tablero de control ya sea directamente a la batería o a un tablero de distribución principal con suficiente capacidad de amperaje de reserva.
- Mantenga la longitud total de los cables positivo y negativo al mínimo, seleccionando el tamaño de cable de la tabla de Especificaciones eléctricas (página 84).



PRECAUCIÓN: El tamaño de cable inadecuado provocará una reducción de voltaje y reducirá el rendimiento.

- Realice todas las uniones con bloques de terminales de grado marino y conectores engarzados con la clasificación adecuada.
- Utilice alambre de cobre de múltiples hebras de grado marino.
- Sujete todos los cables aproximadamente cada 18 pulgadas (45 cm) con clips de plástico para cables.
- Coloque un portafusibles o disyuntor del tamaño adecuado, que haya sido seleccionado de la tabla de especificaciones eléctricas.
Si conecta el tablero de control directamente a la batería, coloque su portafusibles o disyuntor a menos de 7 pulgadas (17 cm) de la batería.



PRECAUCIÓN: Retire el fusible o apague el disyuntor mientras instala los controles y el sistema eléctrico.

- Seleccione una posición para el Panel de control que sea conveniente para usuarios de pie y sentados, y que le permita tender el cable de control de 10 pies (3 m) hasta el inodoro.
- Para usar el panel de salpicadero de Jabsco provisto, perfore un orificio de 5/8 pulgada (16 mm) para el conector del cable de control de 6 vías. Atornille el panel de control en la ubicación seleccionada con tornillos de cabeza avellanada adecuados. Sujete el panel de salpicadero.
- Deslice la manga termorretráctil sobre el cable de control. Conecte el cable de control de 6 vías al inodoro y use con cuidado una pistola de aire caliente o secador de pelo para sellar la manga termorretráctil sobre el conector de 6 vías. Fije el tablero de control en un lugar seco, pero accesible cerca de la bomba de descarga.

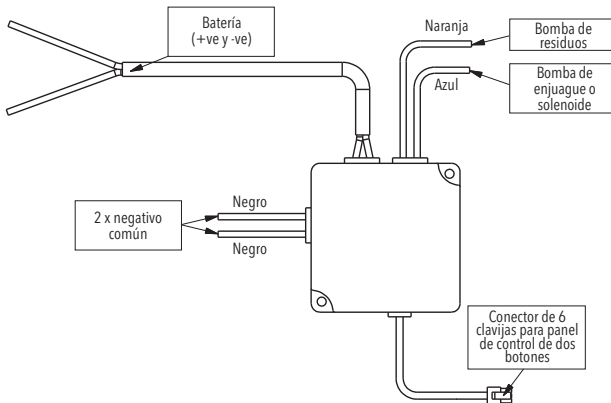
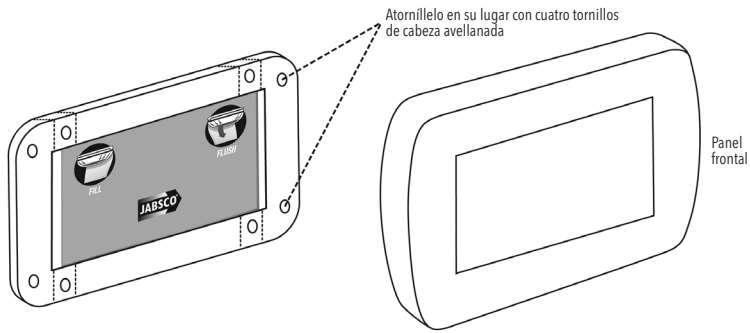

- Conecte la alimentación positiva (+) de la embarcación al cable de entrada rojo (+) de suministro de CC del tablero de control y el retorno negativo (-) de la embarcación al cable negro (-) de salida de suministro de CC del tablero de control.
- Conecte el cable de salida naranja (+) del tablero de control al cable de entrada rojo (+) del motor de la bomba de descarga. Conecte el cable negro (-) de la bomba de descarga a uno de los cables negativos comunes del tablero de control.
- Conecte el cable azul (+) de salida del tablero de control a cualquier terminal de la válvula de solenoide o al cable rojo (+) de entrada de la bomba de enjuague de agua cruda.
- Conecte el terminal restante de la válvula de solenoide o el cable negro (-) de salida de la bomba de enjuague a uno de los cables negativos (-) comunes en el tablero de control.

ESPECIFICACIONES ELÉCTRICAS

Tensión	Amperaje	Fusible/ interruptor	Cable tamaño AWG (mm ²) por pie (metro) de longitud*			
			0 - 13 ft (0 - 4 m)	13 - 20 ft (4 - 6 m)	20 - 40 ft (6 - 12 m)	40 - 60 ft (12 - 18 m)
12 Vdc	20	25 Amp	14 AWG (2.5 mm ²)	12 AWG (4 mm ²)	10 AWG (4 mm ²)	8 AWG (6 mm ²)
24 Vdc	10	15 Amp	16 AWG (2.5 mm ²)	16 AWG (2.5 mm ²)	14 AWG (4 mm ²)	12 AWG (4 mm ²)

*La longitud del cable es la distancia total desde la batería hasta la bomba de descarga y de regreso a la batería.

Cómo sujetar la Base del Inodoro e Instalación del Soporte del Motor

Nota: Para ayudar con la instalación, se puede extraer el conjunto de la bomba de descarga antes de llevar a cabo esta tarea. Atornille la base del inodoro con el herraje seleccionado (página 80). Ajuste bien todos los accesorios, si no está utilizando tuercas autoblocantes, utilice compuesto de sujeción de tuercas.



IMPORTANTE: Instale el Soporte del Motor

- Se recomienda colocar el bloque de soporte del motor en la superficie de instalación en lugar de en la carcasa del motor.
- Asegúrese de que la superficie de instalación esté limpia y seca,
- Extraiga la cinta protectora de 3 m, ubique el bloque de soportes de modo que quede directamente debajo de la sección posterior del motor cuando se lo conecte a la base del inodoro.
- Asegúrese de que quede ubicado en el centro del motor, a aproximadamente 1 pulgada (2.5 cm) de la parte trasera de la carcasa del motor.
- El bloque de soporte no se debe superponer con la parte posterior de la carcasa del motor ya que esto interfiere con la cubierta del motor.
- Presione el bloque de soporte firmemente para asegurarse de que el bloque se adhiera a la superficie de instalación.
- Conecte la bomba de descarga a la base asegurándose de que el broche de presión "C-clip" quede firme a presión en su lugar.
- Conecte la manguera de descarga (si se desconecta durante la sección de montaje de la base).
- Instale el asiento y la tapa utilizando los cierres ajustables suministrados.

Pruebas

- Antes de la prueba, asegúrese de que todas las conexiones estén firmes.
- Asegúrese de que la batería esté completamente cargada y que los circuitos estén activos.
- Encienda la bomba de agua dulce para el inodoro de agua dulce o abra el grifo de fondo para el inodoro de agua cruda.
- Consulte la sección: Instrucciones de funcionamiento.
- Para cebar la válvula de solenoide o enjuagar la bomba en la primera instalación, use la función 'eco mode' (modo ecológico) varias veces hasta que el agua fluya hacia la taza del inodoro. A partir de ese momento, el panel de control los cambia automáticamente.
- Inspeccione todas las conexiones de manguera y el conjunto de la bomba de descarga, asegúrese de que ninguno presente pérdidas. Si se detectan pérdidas, asegúrese de que todas las abrazaderas de manguera estén sujetas, compruebe que el broche de presión "C-clip" de la bomba de descarga esté firmemente a presión en la carcasa de la base del inodoro.
- AL TERMINAR – CIERRE AMBOS GRIFOS DE FONDO o apague la bomba de agua dulce.



SEGURIDAD: Asegúrese de que este MANUAL DE INSTRUCCIONES le llegue al propietario, al capitán o al operador de la embarcación, ya que contiene información de seguridad esencial.

Operación del Controlador de Panel Táctil

La línea de inodoros Quiet Flush cuenta con un panel de control multifunción '**de un toque**' que ofrece tres opciones:

El inodoro Quiet Flush E2 cuenta con un panel de control '**de un toque**' que ofrece tres opciones: '**eco flush**' (descarga ecológica) y '**normal flush**' (descarga normal) y '**dry bowl**' (taza seca)

- Presione 'eco' o 'normal' para activar el ciclo de descarga. Para el primer uso, se deberá cebar el sistema. Active la función 'eco' o 'normal' 2-3 veces para asegurar que el sistema se cebe completamente con el agua que se mantiene en el fondo de la taza.
- 'eco' y 'normal' – Asegúrese de que haya agua de enjuague en la taza antes del uso. Use el inodoro, luego active la función de descarga deseada. Se agregará un volumen adicional de agua seguido de la función de descarga. Luego se agregará agua a la taza lista para el próximo uso.
- 'dry bowl' (taza seca) es una función oculta: Active esta función para asegurar que se descargue la taza sin agregar agua de enjuague nueva. Esto dejará seca la taza, lo que es conveniente cuando se navega a vela o a motor a fin de evitar salpicaduras. Para activar, presione y mantenga presionado el botón 'normal flush' (descarga normal) durante 3 segundos como mínimo, la bomba de descarga se activa sin que entre agua de enjuague nueva a la taza. Asegúrese de que la función 'eco' o 'normal' se active para agregar agua a la taza antes de usar el inodoro.

Opciones de enjuague

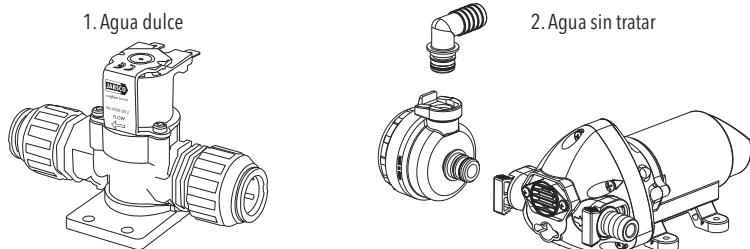

1. La serie de inodoros Quiet Flush (de descarga silenciosa) cuenta con una válvula de solenoide y una válvula doble antirretorno combinadas para conectar a cualquier sistema de agua a presión existente con 3 GPM de capacidad o más. La válvula doble antirretorno evita el reflujo desde el inodoro hacia el sistema de agua potable en cumplimiento con ABYC TH-29
2. La serie de inodoros Quiet Flush (de descarga silenciosa) cuenta con una bomba autocebante de montaje remoto para introducir agua de enjuague de mar, río o lago. Completa con un filtro Pumpguard™.

Instrucciones de funcionamiento

El inodoro es uno de los equipos más utilizados en su embarcación. El funcionamiento correcto del inodoro es esencial para la seguridad y comodidad de todos los usuarios a bordo.

- Abra el grifo de fondo de entrada y salida o encienda la bomba de agua dulce (y las válvulas secundarias si vienen equipadas). Use el controlador del panel táctil como se describe más arriba.



PRECAUCIÓN: Solo se deben desechar residuos humanos y papel higiénico en el inodoro. **NUNCA DESCARGUE MATERIALES EXTRAÑOS** como toallas de papel, pañales, toallitas prehumedecidas, condones, productos de higiene femenina, hilo dental, residuos domésticos, etc. El fabricante no acepta responsabilidad por ningún daño ocasionado al inodoro o al sistema por un uso indebido.



PELIGRO: Daño accidental. ¡USE GRIFOS DE FONDO!

Si el inodoro está conectado a CUALQUIER accesorio para instalación a través del casco que está debajo de la línea de flotación en cualquier momento, y si el inodoro o las tuberías están dañados, el agua puede inundar la embarcación y hacer que esta se hunda, lo que puede resultar en la pérdida de vidas.

Por lo tanto, después de cada uso, **SE DEBEN** cerrar ambos grifos de fondo (o las válvulas secundarias).

Siempre que su embarcación esté desatendida, aunque sea por un período corto de tiempo, ambos grifos de fondo (incluso si hay válvulas secundarias instaladas) **DEBEN** estar cerrados.

- Asegúrese de que TODOS los usuarios comprendan cómo usar los sistemas de inodoros de manera correcta y segura, incluidos los grifos de fondo y las válvulas secundarias.
- Asegúrese especialmente de explicarlo a los niños y visitantes.

Limpieza

- Para limpiar la taza, use cualquier limpiador para cerámica líquido o en crema.



PRECAUCIÓN: NO utilice ningún agente químico abrasivo como acetona o lavandina porque las piezas plásticas pueden rajarse o el revestimiento de esmalte del asiento y la tapa puede ampollarse.

- Para limpiar el resto del inodoro, incluidos el asiento y la tapa, use un limpiador líquido no abrasivo. Pula solo con un paño seco.



PRECAUCIÓN: No use almohadillas abrasivas en ninguna parte del inodoro y no use limpiadores cremosos excepto para la taza.

- Para desinfectar el inodoro, utilice un desinfectante líquido diluido de acuerdo con las instrucciones del fabricante. Puede aplicar el producto limpiador en todas las partes del inodoro con una esponja o un cepillo suaves según sea necesario.



PRECAUCIÓN: No use limpiadores de inodoro líquidos espesos ni lavandina. Pueden dañar las válvulas, las juntas, los sellos y el revestimiento de esmalte del asiento y la tapa.

Instrucciones de Mantenimiento

Los inodoros eléctricos Quiet Flush (de descarga silenciosa) Jabsco no suelen requerir mantenimiento durante la temporada, siempre que se acondicionen para el invierno en otoño.

- Revise regularmente todos los elementos de sujeción para comprobar que estén ajustados y que no haya fugas.



PELIGRO: Fugas. ¡REPARE LAS FUGAS INMEDIATAMENTE!

Si el inodoro está conectado a CUALQUIER accesorio para instalación a través del casco y, si el inodoro o la tubería desarrollan una fuga menor, esta puede convertirse repentinamente en una fuga importante que puede permitir que el agua entre y haga hundir la embarcación, lo que puede resultar en la pérdida de la vida.

Por lo tanto, si se desarrolla CUALQUIER fuga, debe repararla inmediatamente.

Panel de control y tablero de control

- Estas unidades "selladas de por vida" no requieren mantenimiento.

Válvula de solenoide

- Consulte la hoja de datos separada de la válvula de solenoide.

Bomba de enjuague

- Consulte la hoja de datos proporcionada para la bomba de enjuague de la Serie 31331.

Sello de eje

- En el caso poco probable de que comience a gotear agua del eje del motor de la bomba de descarga, el sello de estar desgastado y debe reemplazarse.
- En el kit de mantenimiento se incluyen las instrucciones de mantenimiento, consulte la sección sobre repuestos para obtener más información.

Conexiones eléctricas

- Inspeccione cuidadosamente todas las conexiones eléctricas, incluso si están protegidas. Elimine cualquier corrosión en los terminales o en los cables y vuelva a realizar las conexiones flojas o débiles, ya que provocan una caída de voltaje cuando está bajo carga, lo que reduce directamente el rendimiento de la bomba de enjuague y descarga. Proteja todas las conexiones eléctricas de la humedad.

Mantenimiento y acondicionamiento para el invierno: preparación

Los inodoros eléctricos Quiet Flush Jabsco están diseñados para que el usuario pueda realizar el mantenimiento, y no se requieren habilidades especiales para llevar a cabo esta tarea.

- Descargue el inodoro de acuerdo con las Instrucciones de funcionamiento y asegúrese de que todos los desechos hayan salido de la tubería de descarga y que la taza esté vacía.
- CIERRE AMBOS GRIFOS DE FONDO (incluso si hay válvulas secundarias instaladas).
- APAGUE LA CORRIENTE O RETIRE EL FUSIBLE.
- Esté preparado para limpiar el agua que pueda salir del sistema.

Servicio de mantenimiento: acondicionamiento para el invierno

A fin de proteger el sistema de residuos del inodoro durante el invierno, se lo puede drenar y desensamblar completamente o dejar conectado y cargado con anticongelante no tóxico.

- Drene el sistema por completo para protegerlo contra el daño por congelación y para impedir el crecimiento en la tubería de bacterias que causan olores desagradables.
- Cierre los grifos de fondo, afloje las abrazaderas de manguera y desconecte los extremos de la manguera de ambos extremos del grifo de fondos. Asegúrese de que se drene toda el agua del sistema de inodoro.
- Sujete el asiento y la tapa para evitar el uso y adjunte un aviso de advertencia.

Carga del sistema con anticongelante no tóxico



PRECAUCIÓN: Si usa anticongelante para acondicionar el sistema del inodoro para el invierno, use únicamente Propilenglicol (anticongelante marino rosa/ RV).

- Descargue suficiente anticongelante para asegurar que llegue a las válvulas direccionales (se están equipadas) y a los tanques de almacenamiento de aguas negras.
- Si el inodoro cuenta con descarga de agua dulce, descargue anticongelante por el costado de enjuague del sistema cuando acondicione para el invierno el sistema de agua dulce presurizada. Si está equipado con una descarga de agua cruda o salada, deberá acondicionar para el invierno el costado de enjuague del sistema independientemente del inodoro según las recomendaciones del fabricante para el acondicionamiento para el invierno de la bomba de enjuague.
- Si no se acondicionan adecuadamente para el invierno el inodoro y sus componentes relacionados podrían dañarse el sistema.



PELIGRO: Los grifos de fondo pueden abrirse por error. ¡COLOQUE NOTAS DE ADVERTENCIA EN ELLOS!

Si deja el inodoro desmontado y se abren los grifos de fondo cuando la embarcación está a flote, el agua puede inundar la embarcación y hacer que esta se hunda, lo que puede resultar en la pérdida de vidas. Por lo tanto, DEBE adjuntar un aviso de advertencia a los grifos de fondo y, si es posible, conectar los grifos de fondo para cerrarlos.

Arranque estacional:

- Reconecte las mangueras que se hayan aflojado para el drenaje para el invierno, asegúrese de que todas las conexiones de las mangueras estén bien ajustadas y no tengan pérdidas.
- Cebe y pruebe el sistema de conformidad con las instrucciones de funcionamiento.
- Verifique todas las conexiones de manguera nuevamente para detectar pérdidas.

QUIET FLUSH E2, Liberación rápida – Bomba de descarga

La bomba de descarga del modelo Quiet Flush (de descarga silenciosa) se diseñó para poder extraerla con facilidad y rapidez usando un mínimo de herramientas. Esta función resulta especialmente útil si la bomba de descarga se obstruyó por un artículo como una toallita húmeda o toalla sanitaria.

- Antes de extraer la bomba, oprima la función de vaciar en el panel de control para quitar de la taza toda el agua que sea posible y descargue la línea. AHORA APAGUE LA ENERGÍA DEL INODORO Y CIERRE LOS GRIFOS DE FONDO DE ENTRADA Y DESCARGA.
- Asegúrese de que haya un balde vacío a mano para recoger el agua residual que quede en la carcasa de la bomba.
- Afloje el tornillo que está en la parte posterior de la protección de la base del inodoro; quite la protección.
- Quite la cubierta del motor.
- Si hay suficiente flexibilidad en la línea de descarga, no la extraiga del conjunto de la bomba.
- De ser necesario, extraiga la línea de descarga del conjunto de la bomba levantando el broche de retención, extraiga con precaución la manguera y colóquela en un balde. En la mayoría de los casos, la válvula antirretorno impide que el agua residual salga de la manguera de descarga.
- Eleve el broche de retención grande que está en la parte superior de la unidad de la base de la bomba hasta que haga clic y quede retenido en su lugar.
- Extraiga la bomba con precaución, vuelque el agua residual en un balde. Extraiga el material que se haya juntado en el cabezal de la bomba y en el puerto de descarga.
- Reinserte la bomba en la base del inodoro, oprima firmemente el broche de retención hasta que escuche un clic.
- Si se extrajo el puerto de descarga, reinserte y oprima el broche de retención hasta que escuche un clic.
- Verifique que todas las conexiones estén firmes y los broches estén bien sujetos en su lugar.
- Encienda la energía al inodoro y abra los grifos de fondo; reanude el uso del inodoro.
- Deseche el material retirado siguiendo las regulaciones locales referentes a la manipulación de desechos.

Resolución de problemas

Resolución de problemas	Causa probable	Solución
La taza se llena de agua de enjuague cuando no está en uso	Sistema de Agua Dulce - Residuos en la válvula de solenoide	Aísle la válvula de solenoide, verifique si hay residuos en el asiento de la válvula, enjuague el cuerpo de la válvula, enjuague el filtro, reemplace la válvula
	Sistema de agua cruda - Bomba de enjuague	Aísle la bomba de enjuague, verifique si hay residuos en el conjunto de la válvula Limpiar
La taza no se vacía	Bomba obstruida o tubería de descarga obstruida	Verifique que las válvulas del sistema de descarga están abiertas
		Verifique que el tanque de almacenamiento no está lleno, verifique que el respiradero del tanque de almacenamiento no está obstruido
		Compruebe que no haya obstrucciones en la bomba de descarga del inodoro, la válvula de retención o tubería de descarga
No entra agua a la taza	Pérdida en la manguera de entrada	Compruebe que las conexiones de la manguera de entrada sean herméticas
	No hay energía hacia la válvula de solenoide o la bomba de enjuague	Verifique la energía a la válvula de solenoide o a la bomba de enjuague de agua cruda Asegúrese de que la bomba de agua dulce está encendida Asegúrese de que el grifo de fondo de entrada está abierto y no está obstruido Verifique la protección de la bomba La tapa de TM está ajustada y no está obstruida
La taza se drena después de descargar el inodoro	Disposición incorrecta de la tubería de descarga	Asegúrese de que la tubería de descarga está en bucle por encima de la base del inodoro con un bucle con ventilación instalado, consulte el manual de instalación
Pérdida de agua desde la bomba de residuos	Broche de liberación rápida no insertado completamente	Asegúrese de que la bomba de descarga esté completamente insertada en la base del inodoro, asegúrese de que el broche de liberación rápida esté completamente enganchado
	Afloje las abrazaderas para mangueras	Asegúrese de que todas las abrazaderas de manguera estén completamente ajustadas
	Sello de eje y/o junta tórica desgastados	Reemplace el sello y/o la junta tórica

Garantía

LA GARANTÍA LIMITADA DE XYLEM GARANTIZA QUE ESTE PRODUCTO ESTÁ LIBRE DE DEFECTOS NI DE MANO DE OBRA POR UN PERÍODO DE 1 AÑO A PARTIR DE LA FECHA DE FABRICACIÓN. LA GARANTÍA ES EXCLUSIVA Y EN LUGAR DE TODAS LAS DEMÁS GARANTÍAS, GARANTÍAS, CONDICIONES O TÉRMINOS DE CUALQUIER NATURALEZA, EXPLÍCITOS O IMPLÍCITOS, RELACIONADOS CON LOS BIENES SUMINISTRADOS A CONTINUACIÓN, INCLUYENDO SIN LIMITACIÓN CUALQUIER GARANTÍA IMPLÍCITA DE COMERCIABILIDAD E IDONEIDAD PARA UN FIN EN PARTICULAR, QUE SE ENCUENTRAN POR EL PRESENTE EXPRESAMENTE RENUNCIADAS Y EXCLUIDAS. SALVO QUE LA LEY ESTABLEZCA LO CONTRARIO, EL RECURSO EXCLUSIVO DEL COMPRADOR Y LA RESPONSABILIDAD TOTAL DEL VENDEDOR POR EL INCUMPLIMIENTO DE CUALQUIERA DE LAS GARANTÍAS ANTERIORES SE LIMITAN A REPARAR O REEMPLAZAR EL PRODUCTO Y SE LIMITARÁ EN TODOS LOS CASOS A LA CANTIDAD PAGADA POR EL COMPRADOR EN VIRTUD DEL PRESENTE ACUERDO. EN NINGÚN CASO EL VENDEDOR ES RESPONSABLE DE CUALQUIER OTRA FORMA DE DAÑOS, YA SEA DIRECTOS, INDIRECTOS, LIQUIDADOS, INCIDENTALS, CONSECUENTES, PUNITIVOS, EJEMPLARES O ESPECIALES, INCLUYENDO, ENTRE OTROS, PÉRDIDA DE BENEFICIOS, PÉRDIDA DE AHORROS O INGRESOS PREVISTOS, PÉRDIDA DE INGRESOS, PÉRDIDA DE NEGOCIO, PÉRDIDA DE PRODUCCIÓN, PÉRDIDA DE OPORTUNIDAD O PÉRDIDA DE REPUTACIÓN. ESTA GARANTÍA ES SÓLO UNA REPRESENTACIÓN DE LA GARANTÍA LIMITADA COMPLETA. PARA OBTENER UNA EXPLICACIÓN DETALLADA, VISÍTENOS EN www.xylen.com/es-es/support/, LLAME A NUESTRO NÚMERO DE OFICINA QUE SE ENCUENTRA O ESCRIBE UNA CARTA A SU OFICINA REGIONAL.



a **xylem** brand

Xylem Inc. – USA

17942 Cowan
Irvine, CA 92614

Xylem Inc. – UK

Harlow Innovation Park,
London Road, Harlow, Essex, CM17 9LX

Xylem Inc. – CHINA

30/F Tower A, 100 Zunyi Road, Shanghai
200051

Xylem Inc. – HUNGARY KFT

2700 Cegléd
Külso-Kátaí út 41

Xylem Inc. – AUSTRALIA

2/2 Capicure Drive
Eastern Creek, NSW 2766

www.xylem.com/jabsco

© 2022 Xylem Inc. All rights reserved

Jabsco is a trademark of Xylem Inc. or one of its subsidiaries

43000-0619 Rev. A 05/2022